

## РАМКОВО СПОРАЗУМЕНИЕ

№ 18-4 ЗО/16-М. 2018 година

Днес, 16.11 2018 година, в град София, България, между:

(1) „ЧЕЗ РАЗПРЕДЕЛЕНИЕ БЪЛГАРИЯ“ АД, със седалище и адрес на управление: Република България, гр. София 1784, Столична община, район „Младост“, бул. „Цариградско шосе“ № 159, БенчМарк Бизнес Център, вписано в Търговския регистър при Агенцията по вписванията с ЕИК: 130277958, представлявано от Виктор Младенов Станев – Удъл. на УС, наричано за краткост „ВЪЗЛОЖИТЕЛ“, от една страна

и  
(2) „ТИЛКОМ“ ООД, със седалище, адрес на управление и адрес за кореспонденция: Република България, гр. София 1528, район „Искър“, ул. „Неделчо Бончев“ № 1, вписано в Търговския регистър при Агенцията по вписванията с ЕИК 121871118, представлявано от Панайот Йорданов Божилов – управител на дружеството, наричано за краткост „ИЗПЪЛНИТЕЛ“, от друга страна,

на основание чл. 81, ал. 1 от Закона за обществените поръчки (ЗОП) и в резултат на проведена „открита“ по вид процедура за сключване на рамково споразумение с реф. № PPD 17-159 и предмет: „Доставка на правоъгълни капаци за кабелни шахти“, обособена позиция № 1, с предмет: „Доставка на правоъгълен полимерен стъклоусилен капак за кабелни шахти, клас В 125, размери (900/600/80) mm“, поръчка № 01467-2018-0017 (уникален номер на поръчката в Регистъра на обществени поръчки, към АОП), обявена в ОВ на ЕС под № 2018/S 031-068511, се сключи настоящото рамково споразумение за следното:

### РАЗДЕЛ 1. ПРЕДМЕТ НА СПОРАЗУМЕНИЕТО

1.1. ВЪЗЛОЖИТЕЛЯТ и ИЗПЪЛНИТЕЛЯТ се споразумяват, че в срока, определен в т. 3.1. по-долу, ВЪЗЛОЖИТЕЛЯТ ще го кани, а ИЗПЪЛНИТЕЛЯТ ще му представя конкретна оферта за стоките, чиято доставка е предмет на рамковото споразумение, а именно: **правоъгълен полимерен стъклоусилен капак за кабелни шахти, клас В 125, размери (900/600/80) mm и инструмент за повдигане (ключ) на полимерен стъклоусилен капак В 125**, представляващи стоките от обхвата на обособена позиция № 1 от предмета на обществената поръчка, описани по вид в Приложение 1 и отговарящи на техническите изисквания (характеристики) от Приложение 2, представляващи неразделна част от настоящото рамково споразумение. За целите на споразумението и за краткост описаните в Приложение 1 „правоъгълен полимерен стъклоусилен капак за кабелни шахти, клас В 125, размери (900/600/80) mm и инструмент за повдигане (ключ) на полимерен стъклоусилен капак В 125“ ще бъдат наричани по-долу „СТОКА“. Доставките на стоката ще се конкретизират с договорите за възлагане на конкретни обществени поръчки, сключвани въз основа на това рамково споразумение, след провеждането на вътрешен конкурентен избор на основание, при условията и по реда на чл. 82, ал. 4 от ЗОП.

1.2. Въз основа на настоящото рамково споразумение ВЪЗЛОЖИТЕЛЯТ ще сключва конкретни договори за доставка, в които ще се определят видовете стоки от Приложение 1 към това рамково споразумение, както и техните прогнозни количества и единични цени. Срокът на конкретния договор и прогнозните количества от стоката /въз основа на които ще се определи максималната стойност на договора/ ще се посочват от ВЪЗЛОЖИТЕЛЯ в поканата за участие в последващата обществена поръчка чрез вътрешен конкурентен избор за сключване на конкретен договор.

1.3. Изпълнителят на всеки конкретен договор по предходната точка ще бъде определен измежду лицата, с които ВЪЗЛОЖИТЕЛЯТ има сключени и действащи рамкови споразумения, въз основа на икономически най-изгодната оферта, определена чрез критерия за възлагане: „най-ниска цена“.

1.4. Проектът на конкретен договор за възлагане на конкретна обществена поръчка, в съответствие с който той ще бъде сключен с избрания изпълнител въз основа на вътрешния конкурентен избор, е Приложение 3 към настоящото рамково споразумение. В проекта на конкретен договор са определени редът и условията за извършване на конкретните поръчки и доставките на стоката по предмета на рамковото споразумение.

### РАЗДЕЛ 2. ЦЕНИ И НАЧИН НА ПЛАЩАНЕ

2.1. Единичните цени на стоката, чиято доставка е предмет на рамковото споразумение, са описани в Приложение 1, неразделна част от настоящото.

2.2. Единичните цени на стоката по Приложение 1 от рамковото споразумение ще се използват като максимални /базови/ цени при договаряне на единичните цени на стоката за конкретните договори за обществени поръчки, които ще се сключват въз основа на това рамково споразумение при условията и по реда на чл. 82, ал. 4 от ЗОП.

2.3. При договарянето за сключване на всеки конкретен договор въз основа на настоящото рамково споразумение, единичната цена за всеки вид стока от предмета на обществената поръчка не може да бъде по-висока от базовата единична цена за съответната стока по **Приложение 1** от сключеното рамково споразумение.

2.4. Начинът и условията за плащане на конкретните видове и количества от стоката са съгласно **Приложение 3** – Проект на конкретен договор.

2.5. Максималната стойност на конкретните възлагания по това Рамково споразумение е в размер на **3 591 400.00 (три милиона петстотин деветдесет и една хиляди и четиристотин) лева без ДДС.**

### РАЗДЕЛ 3. СРОКОВЕ

3.1. Срокът на действие на настоящото рамково споразумение е **4 (четири) години**, считано от датата на влизането му в сила, или до достигане на максималната стойност по т. 2.5, в зависимост от това кое от обстоятелствата настъпи първо по време.

3.2. Сроковете за доставка на стоката са в съответствие с уговореното в конкретния договор, който се сключва въз основа на настоящото рамково споразумение и при спазване на процедурата, предвидена в ЗОП.

3.3. Срокът за получаване на оферти при провеждане на вътрешен конкурентен избор на основание настоящото рамково споразумение, ще бъде не по-кратък от **10 (десет) дни**, считано от датата на изпращане на поканата от **ВЪЗЛОЖИТЕЛЯ** до лицата, с които има сключено рамково споразумение с посочения по-горе предмет.

3.4. Срокът за класиране на получените оферти по т. 3.3. ще бъде не по-дълъг от срока на валидност на офертите.

### РАЗДЕЛ 4. ПРАВА И ЗАДЪЛЖЕНИЯ НА ИЗПЪЛНИТЕЛЯ

4.1. (1) **ИЗПЪЛНИТЕЛЯТ** по настоящото рамково споразумение е длъжен да подаде оферта за участие във вътрешен конкурентен избор, проведен въз основа на настоящото рамково споразумение. **ИЗПЪЛНИТЕЛЯТ** не е длъжен да изпълни това свое задължение при непреодолима сила или непредвидени обстоятелства съгласно **Раздел 8** по-долу, или при друга обективна невъзможност за подаване на оферта, в това число откриване на производство по несъстоятелност по отношение на него, преобразуване по реда на Търговския закон, свързано с прекратяване на юридическата личност на **ИЗПЪЛНИТЕЛЯ** и др. подобни.

(2) **ИЗПЪЛНИТЕЛЯТ** е длъжен да съобрази офертата си с уговореното в настоящото рамково споразумение, както и с конкретизираното в поканата и документацията за участие за съответната обществена поръчка от страна на **ВЪЗЛОЖИТЕЛЯ**.

(3) **ИЗПЪЛНИТЕЛЯТ** няма право да предлага в своята оферта по ал. 1 по-неблагоприятни за **ВЪЗЛОЖИТЕЛЯ** условия, касаещи вида, качеството, цената и други условия на доставка на стоката, от уговорените с настоящото рамково споразумение.

4.2. (1) **ИЗПЪЛНИТЕЛЯТ** е длъжен да положи всички усилия, за да обезпечи своята възможност за доставка на стоката по предмета на рамковото споразумение, за целия срок на неговото действие.

(2) За срока на рамковото споразумение **ИЗПЪЛНИТЕЛЯТ** следва да обезпечи своята възможност за доставка при възлагане на конкретна поръчка от страна на **ВЪЗЛОЖИТЕЛЯ** на стока по предмета на рамковото споразумение, която да отговаря на техническите характеристики от **Приложение 2**.

4.3. **ИЗПЪЛНИТЕЛЯТ** е длъжен да достави и предаде на **ВЪЗЛОЖИТЕЛЯ** договорената и поръчана стока във вид, качество и с технически показатели, отговарящи на общите изисквания от **Приложение 2** и в съответствие с реда и условията, договорени в конкретния договор за обществена поръчка, сключен въз основа на това рамково споразумение, и след провеждане на процедура на вътрешен конкурентен избор на основание чл. 82, ал. 4 от ЗОП.

### РАЗДЕЛ 5. ПРАВА И ЗАДЪЛЖЕНИЯ НА ВЪЗЛОЖИТЕЛЯ

5.1. (1) **ВЪЗЛОЖИТЕЛЯТ** има задължение да покани **ИЗПЪЛНИТЕЛЯ** да участва във всеки конкретен вътрешен конкурентен избор, който ще бъде открит и проведен въз основа на настоящото рамково споразумение по време на срока на неговото действие, с изключение на хипотезите при които рамковото споразумение с **ИЗПЪЛНИТЕЛЯ** е предсрочно прекратено на някое от основанията, предвидени в настоящото рамково споразумение или в конкретния договор, сключен въз основа на него.

(2) В случай на провеждане на конкретен вътрешен конкурентен избор за сключване на конкретен договор за обществена поръчка въз основа на рамковото споразумение **ВЪЗЛОЖИТЕЛЯТ** няма право да променя съществено условията, определени в рамковото споразумение.

5.2. **ВЪЗЛОЖИТЕЛЯТ** е длъжен при провеждане на последващ вътрешен конкурентен избор по ЗОП да изпраща покани до всички лица, с които има действащо рамково споразумение за доставка на стоки, в които се посочва най-малко: видовете и количества стоки за доставка за определен от него период от време (срокът на конкретния договор за доставка).

5.3. **ВЪЗЛОЖИТЕЛЯТ** е длъжен да обявява всяко конкретно провеждане на вътрешен конкурентен избор за сключване на конкретни договори за възлагане на обществени поръчки при условията и по реда на ЗОП най-късно до изтичане на срока на действие на сключеното рамково споразумение.

**ВЪЗЛОЖИТЕЛЯТ** не може да открива процедури на вътрешен конкурентен избор на основание чл. 82, ал. 4 от ЗОП и да сключва конкретни договори за доставки на стоки по предмета на това рамково споразумение, в резултат на подобни процедури, ако те са открити и обявени след изтичане на срока на действие на сключеното рамково споразумение.

## РАЗДЕЛ 6. ГАРАНЦИИ И РЕКЛАМАЦИИ

6.1. Преди или най-късно при подписване на всеки конкретен договор за обществена поръчка във връзка с настоящото рамково споразумение, **ИЗПЪЛНИТЕЛЯТ** ще представя документ за внесена гаранция за изпълнение на задълженията си по него в съответствие с договореното, в една от следните форми:

а) депозит на парична сума по сметка, посочена от **ВЪЗЛОЖИТЕЛЯ**; или

б) безусловна и неотменима банкова гаранция, учредена от търговска банка, в полза на **ВЪЗЛОЖИТЕЛЯ**; или

в) застраховка, която обезпечава изпълнението чрез покритие на отговорността на **ИЗПЪЛНИТЕЛЯ**.

6.2. Размерът на гаранцията за изпълнение, срокът ѝ на валидност и условията за освобождаването, задържането и усвояването ѝ ще се определят от **ВЪЗЛОЖИТЕЛЯ** в документацията за участие в процедурата за възлагане на конкретната обществена поръчка, която ще се открива и провежда въз основа на настоящото рамково споразумение. Максималният размер на гаранцията за изпълнение ще бъде 5% от общата (максималната) стойност на конкретния договор за обществена поръчка, която се определя според общата стойност на офертата на избирания за изпълнител на поръчката.

6.3. Разходите по откриването (вносянето) на депозитите или учредяването и поддръжката на банковите гаранции, съответно застраховки в полза на **ВЪЗЛОЖИТЕЛЯ** по този раздел ще са за сметка на **ИЗПЪЛНИТЕЛЯ**, а тези по евентуалното им усвояване ще са за сметка на **ВЪЗЛОЖИТЕЛЯ**.

6.4. При гаранция за изпълнение, представена под формата на депозит на парична сума, **ВЪЗЛОЖИТЕЛЯТ** няма да дължи на **ИЗПЪЛНИТЕЛЯ** лихви за времето, през което сумата по гаранцията законно е престояла при него.

6.5. **ИЗПЪЛНИТЕЛЯТ** се задължава да поддържа валидността на гаранцията за изпълнение в пълния ѝ размер до изтичане на максималния срок на конкретния договор. В тази връзка, при усвояване на суми от гаранцията за изпълнение на конкретния договор за възлагане на обществена поръчка, **ИЗПЪЛНИТЕЛЯТ** е длъжен да попълни гаранцията до уговорения в конкретния договор за обществена поръчка размер, в 14-дневен срок от уведомяването му от страна на **ВЪЗЛОЖИТЕЛЯ**. Ако **ИЗПЪЛНИТЕЛЯТ** не направи това в този срок, **ВЪЗЛОЖИТЕЛЯТ** ще може да развали конкретния договор за възлагане на обществена поръчка, сключен въз основа на настоящото рамково споразумение при условията и по реда на т. 9.3, т. 4 по-долу.

6.6. **ВЪЗЛОЖИТЕЛЯТ** ще бъде длъжен да освободи гаранцията за изпълнение по съответния договор за обществена поръчка, когато няма основание за усвояването ѝ, в срок до 30 /тридесет/ календарни дни след изтичане на срока на конкретния договор и след представяне от **ИЗПЪЛНИТЕЛЯ** на **ВЪЗЛОЖИТЕЛЯ** на писмено искане за възстановяване на гаранцията.

6.7. Гаранцията за изпълнение ще компенсира **ВЪЗЛОЖИТЕЛЯ** за всякакви вреди и загуби, причинени вследствие виновно неизпълнение/забава за изпълнение на задължения по конкретния договор за обществена поръчка от страна на **ИЗПЪЛНИТЕЛЯ**, както и за произтичащите от тях санкции и неустойки. В случай че претърпените вреди на **ВЪЗЛОЖИТЕЛЯ** са в по-голям размер от размера на гаранцията, **ВЪЗЛОЖИТЕЛЯТ** има право да потърси обезщетение по общия съдебен ред.

6.8. Продължителността и условията относно гаранционния срок на доставената стока, предмет на настоящото рамково споразумение, са съгласно конкретния договор.

## РАЗДЕЛ 7. ОТГОВОРНОСТИ

7.1. При забавено плащане **ВЪЗЛОЖИТЕЛЯТ** ще дължи на **ИЗПЪЛНИТЕЛЯ** неустойка за забава, равна на законната лихва за срока на забавата, определена по реда на чл. 86 от Закона за задълженията и договорите (ЗЗД). Неустойката за забава, която **ВЪЗЛОЖИТЕЛЯТ** дължи, е описана в съответния договор за обществена поръчка, сключен въз основа на настоящото рамково споразумение.

7.2. Неустойките, които страните ще си дължат, ще се заплащат в срок до 10 (десет) календарни дни, считано от датата на писмената претенция за тях от изправната до неизправната страна. **ВЪЗЛОЖИТЕЛЯТ** има право, ако в определения срок за плащане на дължимата неустойка **ИЗПЪЛНИТЕЛЯТ** не изпълни задължението си, да се удовлетвори за сумата на неустойката от гаранцията за изпълнение на конкретния договор за обществена поръчка или да я прихване от следващо по ред дължимо плащане по конкретния договор.

7.3. В случай че не е уговорено друго, неустойките ще се начисляват върху стойността на закъснялото/неизпълнено задължение без ДДС по конкретния договор за обществена поръчка, сключен въз основа на настоящото рамково споразумение.

7.4. В случай че **ИЗПЪЛНИТЕЛЯТ** не изпълни качествено и в срок свое задължение във връзка с доставка на конкретни количества от стоката по предмета на настоящото рамково споразумение, той ще дължи на **ВЪЗЛОЖИТЕЛЯ** неустойки за забава и неизпълнение, чиито основания и размер ще бъдат определени в конкретния договор за възлагане на обществена поръчка за доставка.

**7.5.** В случай че **ИЗПЪЛНИТЕЛЯТ** откаже да подаде или не подаде оферта за участие в конкретна процедура на вътрешен конкурентен избор за сключване на договор въз основа на настоящото рамково споразумение, поради причини, които могат да му се вменят във вина съответно при липса на основанията по Раздел 8 по-долу, освен че **ВЪЗЛОЖИТЕЛЯТ** има право да развали рамковото споразумение, той има право, а **ИЗПЪЛНИТЕЛЯТ** ще дължи и заплаща на **ВЪЗЛОЖИТЕЛЯ** неустойка в размер на **5%** от прогнозната стойност на конкретния вътрешен конкурентен избор, за участие в който е отказал или е пропуснал да подаде оферта по своя вина и без наличието на оправдателна причина съгласно следващия Раздел 8.

## **РАЗДЕЛ 8. НЕПРЕОДОЛИМА СИЛА ИЛИ НЕПРЕДВИДИМИ СЪБИТИЯ**

**8.1.** В случаи на непреодолима сила по смисъла на чл. 306 от Търговския закон или на непредвидими събития и доколкото тези събития се отразяват върху изпълнението на задълженията на двете страни по споразумението, сроковете за изпълнение трябва да бъдат удължени за времето, през което е траела непреодолимата сила или непредвидимите събития. Страните се споразумяват за непредвидими събития да се считат издадени или изменени нормативни, административни или ненормативни актове (със задължителна сила за **ВЪЗЛОЖИТЕЛЯ**, **ИЗПЪЛНИТЕЛЯ** или уговорките в настоящото рамково споразумение) на държавни или общински органи, настъпили по време на изпълнение на договора, които се отразяват на изпълнението на задълженията, на която и да е от страните.

**8.2.** Двете страни трябва взаимно да се уведомяват писмено за началото и края на тези събития, както следва:

**8.2.1.** за непреодолимата сила известието трябва да бъде потвърдено от Търговската камара на страната, в която е настъпило и да бъде изпратено на другата страна до **14 (четирнадесет) дни** след започването му.

**8.2.2.** за непредвидимите събития – в **14-дневен срок** от издаването или изменението на нормативен, административен или ненормативен акт на държавен или общински орган.

**8.3.** В случай на непреодолима сила или непредвидимо събитие в страната на **ИЗПЪЛНИТЕЛЯ** и/или **ВЪЗЛОЖИТЕЛЯ** и ако то доведе до закъснение в изпълнението на задълженията на някоя от страните за повече от **1 (един) месец**, всяка от страните има право да прекрати рамково споразумение при условията и по реда на т. 9.2. по-долу.

## **РАЗДЕЛ 9. РАЗВАЛЯНЕ И ПРЕКРАТЯВАНЕ НА РАМКОВОТО СПОРАЗУМЕНИЕ**

**9.1.** Настоящото рамково споразумение се прекратява с изтичането на срока на неговото действие, без да е необходимо уведомление или предизвестие на която и да е от страните до другата страна. Настоящото рамково споразумение може да се прекрати предсрочно, по всяко време на неговото действие, по взаимно писмено съгласие, като двете страни уреждат взаимоотношенията си до момента на прекратяването. При прекратяване на рамковото споразумение се прекратяват и всички конкретни договори сключени въз основа на него, като поръчките, направени преди прекратяването, се изпълняват по реда и при условията на конкретния договор.

**9.2. (1)** В случаите на т. 8.3., всяка от страните има право да прекрати конкретния договор за обществена поръчка, съответно настоящото рамково споразумение, с **10-дневно** писмено предизвестие до другата страна.

**(2)** Настоящото рамково споразумение, както и всеки конкретен договор, сключен въз основа на него, може да се прекрати с **6-месечно** писмено предизвестие на едната до другата страна, без да е необходимо да се обосновават причините за прекратяване.

**9.3.** Настоящото рамково споразумение (съответно конкретният договор, сключен въз основа на него) може да се прекрати, съответно развали едностранно от **ВЪЗЛОЖИТЕЛЯ**, както следва:

**1.** с **30-дневно** писмено предизвестие при повторна доставка (по конкретен договор) на партида дефектна стока или на стока, неотговаряща на изискванията на **ВЪЗЛОЖИТЕЛЯ**, посочени в конкретния договор за обществена поръчка, настоящото рамково споразумение и в приложенията към тях, когато това обстоятелство е установено по реда на входящия контрол, независимо дали двете доставени партиди дефектна стока и/или стока, неотговаряща на изискванията на **ВЪЗЛОЖИТЕЛЯ**, са поредни или не;

**2.** с **30-дневно** писмено предизвестие, ако в рамките на срока по конкретен договор е установено по реда, предвиден в конкретния договор, един или повече пъти наличието на скрит/гаранционен дефект на доставена от **ИЗПЪЛНИТЕЛЯ** стока и един или повече пъти по реда на входящия контрол (кумулятивно), че доставена от **ИЗПЪЛНИТЕЛЯ** стока е дефектна и/или не отговаря на изискванията на **ВЪЗЛОЖИТЕЛЯ**, посочени в настоящото рамково споразумение, в договора и в приложенията към тях;

**3.** без предизвестие, в случай че по време на срока на конкретен договор, към **ИЗПЪЛНИТЕЛЯ** са отправяни три или повече претенции за отстраняване на установен по реда, предвиден в конкретния договор, скрит/гаранционен дефект на доставената стока, дори същите да са били отстранени;

**4.** без предизвестие, чрез писмено уведомление, в хипотезата на т. 6.5. по-горе;

**5.** без предизвестие, в случай на неизпълнение или лошо изпълнение на задълженията на **ИЗПЪЛНИТЕЛЯ** по конкретния договор или по рамковото споразумение;

6. без предизвестие, в случай че **ИЗПЪЛНИТЕЛЯТ** по рамковото споразумение бъде поканен от **ВЪЗЛОЖИТЕЛЯ** и откаже или пропусне да подаде оферта за участие в последващата обществена поръчка по ЗОП, за избор на изпълнител на конкретен договор за възлагане на обществена поръчка, вследствие на рамковото споразумение, по причина, която може да му бъде вменена във вина и при липса на оправдателните основания, уговорени в Раздел 8 по-горе.

9.4. Извън случаите по предходните точки, всяка от страните има право да развали рамковото споразумение, съответно сключения въз основа на него конкретен договор, на общо основание при условията и по реда на чл. 87 от ЗЗД.

9.5. Рамковото споразумение респективно конкретният договор за обществена поръчка, сключен въз основа на него, се прекратяват и при наличието на едно или повече от общите нормативни основания, предвидени в чл. 118 от ЗОП.

## РАЗДЕЛ 10. ЗАДЪЛЖЕНИЯ НА СТРАНИТЕ ПРИ ИЗПОЛЗВАНЕ НА ПОДИЗПЪЛНИТЕЛИ

10. (1) За изпълнението на доставките и/или дейностите по предмета на настоящото рамково споразумение, **ИЗПЪЛНИТЕЛЯТ** няма да използва подизпълнители/и.

(2) **ИЗПЪЛНИТЕЛЯТ** няма право да възлага изпълнението на една или повече от работите, включени в предмета на конкретния договор, на лица, с които не са сключени и предоставени на **ВЪЗЛОЖИТЕЛЯ** договори за подизпълнение.

(3) **ИЗПЪЛНИТЕЛЯТ** има право да замени подизпълнителя/ите по ал. 1, когато:

1. За подизпълнителя/ите е налице или възникне обстоятелство по чл. 54, ал. 1 или чл. 55, ал. 1, т. 1 или 4 от ЗОП;

2. Подизпълнителят/ите не отговаря/т на нормативно изискване за изпълнение на работите, включени в предмета на договора за подизпълнение;

3. Договорът за подизпълнение е прекратен по вина на подизпълнителя/ите, включително ако подизпълнителят/ите превъзлага/т една или повече работи, включени в предмета на договора, за подизпълнение.

(4) **ИЗПЪЛНИТЕЛЯТ** е длъжен да прекрати договор за подизпълнение, ако по време на изпълнението му възникне обстоятелство по чл. 54, ал. 1 или чл. 55, ал. 1, т. 1 или 4 от ЗОП, както и ако подизпълнителят превъзлага една или повече работи, включени в предмета на договора за подизпълнение.

(5) В случаите по ал. 3 и ал. 4 **ИЗПЪЛНИТЕЛЯТ** сключва нов договор за подизпълнение или допълнително споразумение към договор за подизпълнение и изпраща оригинален екземпляр на **ВЪЗЛОЖИТЕЛЯ** в срок до **3 (три) дни** от датата на сключване заедно с доказателства за изпълнение на условията по чл. 66, ал. 1 и ал. 2 във връзка с ал. 11 от ЗОП.

(6) Сключване на договор за подизпълнение или на допълнително споразумение към договор за подизпълнение не освобождава **ИЗПЪЛНИТЕЛЯ** от отговорността му за изпълнение на настоящото рамково споразумение, както и на конкретния договор, сключен въз основа на него. Използване на подизпълнител/и не изменя задълженията на **ИЗПЪЛНИТЕЛЯ** по договора. **ИЗПЪЛНИТЕЛЯТ** отговаря за действията и бездействията на подизпълнителя/ите като за свои действия.

(7) Приложимите клаузи на договора са задължителни за изпълнение от подизпълнителя/ите.

(8) **ВЪЗЛОЖИТЕЛЯТ** извършва окончателно плащане/ния по договора, за който има сключени договори за подизпълнение, след като получи от **ИЗПЪЛНИТЕЛЯ** доказателства, че е заплатил на подизпълнителите (ако има такива) всички действително приети доставки.

(9) **ВЪЗЛОЖИТЕЛЯТ** приема изпълнението на доставки по договора, за които е **ИЗПЪЛНИТЕЛЯТ** е сключил договор за подизпълнение, в присъствието на **ИЗПЪЛНИТЕЛЯ** и на подизпълнителя/те

## РАЗДЕЛ 11. РЕШАВАНЕ НА СПОРОВЕ

11.1. Всички спорове, възникнали във връзка с тълкуването и/или изпълнението на настоящото рамково споразумение или на конкретния договор за обществена поръчка, сключен въз основа на него, се решават чрез преговори и постигане на взаимно изгодни договорености, материализирани в писмена форма за валидност.

11.2. Всички спорове, породени от това рамково споразумение или от конкретния договор за обществена поръчка, сключен въз основа на него, или отнасящи се до тях, включително споровете, породени или отнасящи се до тяхното тълкуване, недействителност, изпълнение или прекратяване, както и споровете за попълване празноти в тях или приспособяването им към нововъзникнали обстоятелства, за които не е постигнато съгласие по реда на предходната точка, ще бъдат разрешавани по общия гражданско правен ред, от компетентния съд в Република България със седалище в гр. София.

11.3. Отнасянето на спора за решаване от компетентния съд не ще се счита за причина за спирането на изпълнението на други задължения по настоящото рамково споразумение или конкретния договор за обществена поръчка, сключен въз основа на него, които нямат отношение към предмета на спора.

11.4. Решение от компетентен съд или изменение на законодателството, което прави някое от условията на настоящото рамково споразумение или на конкретния договор, сключен въз основа на него невалидно, недействително или неизпълнимо, ще се отнася само до това условие и няма да прави цялото рамково споразумение съответно целия договор или някакво друго условие от тях

невалиден, недействителен или неизпълним и всички други условия на рамковото споразумение и конкретния договор за обществена поръчка ще останат в пълна сила и ефект, така както са уговорени от страните. Страните поемат задължението да положат всички усилия, за да се договорят за заместващо условие на невалидното, недействителното или неизпълнимото условие с валидно, действително и изпълнимо условие, което най-близко отразява целта на невалидното, недействителното или неизпълнимото условие.

## **РАЗДЕЛ 12. КОНФИДЕНЦИАЛНОСТ И ЗАЩИТА НА ЛИЧНИ ДАННИ**

**12.1.** Страните се задължават да пазят и да не допускат разпространяването на информацията, определена за конфиденциална, получена от всяка от страните по повод сключването или по време на срока на действие на това рамково споразумение и/или конкретния договор за обществена поръчка, сключен въз основа на него, както и да използват тази информация единствено за целите на изпълнението им. Страните ще считат за конфиденциална информацията, съдържаща се в рамковото споразумение и договора и информацията във връзка с начина на изпълнението им, както и всяка информация, която се съдържа на хартиен или магнитен носител и е създадена или предоставена на някоя от страните във връзка с изпълнението на рамковото споразумение съответно на конкретния договор въз основа на него. Конфиденциална е и всяка информация, която е станала достъпна на някоя от страните по повод изпълнението на рамковото споразумение и/или договора, и която представлява ноу-хау, схеми на складове, съответно схеми за достъп и охрана, или фирмена тайна на другата страна, или която е определена изрично при предоставянето ѝ от съответната страна за конфиденциална. Конфиденциална е и информацията, свързана с лични данни, станали известни на някоя от страните във връзка със сключването или изпълнението на рамковото споразумение или конкретния договор за обществена поръчка, сключен въз основа на него.

**12.2.** Страните се съгласяват, че въпреки прекратяването на това рамково споразумение или конкретния договор въз основа на него, поради каквато и да е причина, клаузите, свързани с конфиденциалност, ще са в сила и задълженията във връзка с тях ще бъдат валидни за период от **2 (две) години** след прекратяване на рамковото споразумение, съответно на договора.

**12.3.** Клаузите за конфиденциалност не се прилагат, когато някоя от страните е длъжна да предостави информация по рамковото споразумение или конкретния договор за обществена поръчка, сключен въз основа на него, на компетентен държавен орган, който е поискал тази информация във връзка с правомощията му по закон. При предоставяне на информация по тази точка страната, която я дава, е длъжна незабавно да уведоми писмено другата страна.

**12.4. (1)** Всяка от Страните се съгласява, че ще обработва личните данни („Лични данни“), посочени в настоящото рамково споразумение на служителите-контактни лица на другата Страна, само и единствено за целите на обмен на данни и информация по него, като никоя от Страните няма право да обработва Лични данни за други цели. Обработването на Лични данни от Страните се осъществява на територията на Република България. Не се допуска използването на каквото и да е оборудване за обработване на Личните данни, разположено извън определената Територия за обработване.

**(2)** Всяка от Страните се задължава да уведоми другата в случай:

**а)** на каквито и да е дейности по разследване, предприети от надзорен орган по защита на личните данни по отношение на дейността ѝ по обработване на Лични данни за целите на изпълнение на рамковото споразумение;

**б)** че установи, че не е в състояние да изпълнява задълженията си относно обработването и защита на личните данни на другата Страна;

**в)** че установи каквото и да е нарушение на сигурността на обработването на Личните данни. Уведомлението за нарушение на сигурността следва да се извърши незабавно към другата Страна (но не по-късно от 3 (три) часа от установяването му) и следва да съдържа минимум следната информация:

- описание на естеството на нарушението и на фактите, свързани с нарушението на сигурността на личните данни, включително, ако е възможно, категориите и приблизителния брой на засегнатите субекти на данни и категориите и приблизителното количество на засегнатите записи на лични данни;
- описание на евентуалните последици от нарушението на сигурността на личните данни;
- описание на предприетите или предлаганите от нея мерки за справяне с нарушението на сигурността на личните данни, включително по целесъобразност мерки за намаляване на евентуалните неблагоприятни последици.

**(3)** В случай че е обективно невъзможно да осигури в посочения в ал. 2, б. „в“ срок цялата необходима за уведомяването информация, съответната Страна уведомява в този срок другата като ѝ предоставя наличната към този момент информация и след съгласуване с нея допълва уведомяването.

**(4)** Всяка от Страните е задължена да обезщети вредите, които дадено лице може да претърпи в резултат на обработване на Лични данни от страна на някоя от тях, което обработване нарушава Регламент (ЕС) 2016/679 на Европейския парламент и на Съвета от 27 април 2016 година относно защитата на физическите лица във връзка с обработването на лични данни и относно свободното движение на такива данни или други приложими законови разпоредби за защита на личните данни, освен ако последната не докаже, че по никакъв начин не е отговорна за вредите.

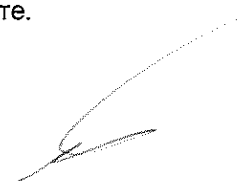
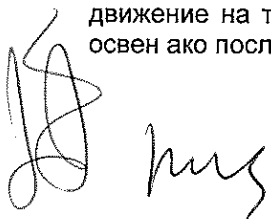

### РАЗДЕЛ 13. ЗАКЛЮЧИТЕЛНИ РАЗПОРЕДБИ

**13.1. (1)** При празноти в конкретния договор за обществена поръчка, сключен въз основа на настоящото рамково споразумение, субсидиарно ще се прилага уговореното в рамковото споразумение, доколкото то не противоречи на смисъла и съдържанието на конкретния договор.

**(2)** При противоречие на уговореното в настоящото рамково споразумение и приложенията към него с уговореното в конкретния договор (и приложенията към него), сключен въз основа на настоящото рамково споразумение, с предимство ще се ползва и прилага уговореното в конкретния договор за обществена поръчка.

**13.2.** По отношение на това рамково споразумение или по отношение на конкретния договор, сключен въз основа на него, и за неуредените в тях въпроси е приложимо действащото в Република България законодателство.

**13.3.** Всички съобщения и уведомления на страните по настоящото рамково споразумение, както и по конкретния договор, сключен въз основа на него, ще се извършват само в писмена форма, като условие за действителност. Тази форма ще се счита за спазена, ако съобщението е изпратено по e-mail или факс, доколкото съществува техническа възможност за установяване на момента на получаване на съобщението/уведомлението чрез генериране на известие за доставяне от техническото средство на изпращане. При влизане в сила на чл. 39 от ЗОП, обменът на информация между страните във връзка с настоящото рамково споразумение или конкретния договор за обществена поръчка, сключен в резултат на него, ще се осъществява по реда на цитираната правна норма.

**13.4.** Настоящото рамково споразумение влиза в сила, считано от датата на подписването му от страните.

**13.5.** Изменения на рамковото споразумение, респективно на конкретния договор за обществена поръчка, сключен въз основа на него, са допустими при наличието на едно или повече от изчерпателно посочените основания в чл. 116 от ЗОП.

**13.6.** Неразделна част от настоящото рамково споразумение са следните приложения:

**Приложение 1:** Стока и базови единични цени;

**Приложение 2:** Технически изисквания /техническо предложение на участника/;

**Приложение 3:** Проект на конкретен договор;

**Приложение 4:** Декларация по чл. 53, ал. 2 от Закона за мерките срещу изпирането на пари;

**Приложение 5:** Декларация по чл. 3, т. 8 и чл. 4 от Закона за икономическите и финансовите отношения с дружествата, регистрирани в юрисдикции с преференциален данъчен режим, контролираните от тях лица и техните действителни собственици.

Рамковото споразумение е изготвено в два еднообразни екземпляра на български език – по един за всяка от страните, които след като се запознаха със съдържанието му и го приеха го подписаха, както следва:

ВЪЗЛОЖИТЕЛ

На основание чл. 2  
от ЗЗЛД



ИЗПЪЛНИТЕЛ

На основание чл. 2  
от ЗЗЛД

Приложение № 1  
към рамковото споразумение

**СТОКА И ЦЕНИ**

№	Наименование	Мярка	Единична цена, в лева без ДДС
1	2	3	4
1	Правоъгълен полимерен стъклоусилен капак за кабелни шахти, клас В 125, размери (900/600/80) mm	Бр.	169.00
2	Инструмент за повдигане (ключ) на полимерен стъклоусилен капак В 125	Бр.	6.00

**Забележка:**

Посочените цени са в лева, без ДДС, включват всички преки и непреки разходи на Изпълнителя, включително транспортни и организационни, свързани с изпълнението на всички дейности, предмет на настоящата поръчка.

ВЪЗЛО:

На основание чл. 2  
от ЗЗЛД

На основание чл. 2  
от ЗЗЛД

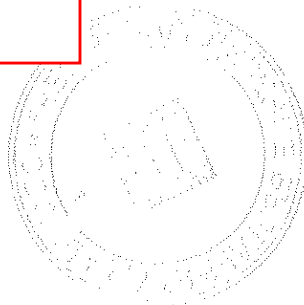



## V. ТЕХНИЧЕСКО ПРЕДЛОЖЕНИЕ

Приложение № 3  
поставя се в комплекта на  
техническото предложение  
ОБРАЗЕЦ

### ПРЕДЛОЖЕНИЕ

за участие в „открита“ по вид процедура за сключване на рамково споразумение с  
предмет:

„Доставка на правоъгълни капацы за кабелни шахти“, реф. № PPD 17-159, обособена позиция № 1

ДО: „ЧЕЗ РАЗПРЕДЕЛЕНИЕ БЪЛГАРИЯ“ АД,

ОТ: Тилком ООД

(участник)

адрес: гр. София, ул. „Поручик Неделчо Бончев“ № 1

тел.: 02 / 9799760, факс: 02 / 9799771; e-mail: office@tilcom-bg.com

Единен идентификационен код: 121871118,

Представявано от Панайот Йорданов Божилов– Управител (длъжност)

Лице за контакти: Никола Парапунов, тел.: 02/9799760, факс: 02/9799771, e-mail: office@tilcom-bg.com

### УВАЖАЕМИ ГОСПОЖИ И ГОСПОДА,

Предоставяме на Вашето внимание предложението ни за изпълнение на обществена поръчка с реф. PPD 17-159 и предмет: „Доставка на правоъгълни капацы за кабелни шахти“, обособена позиция №: 1

1. Запознат съм и приемам изискванията на Възложителя, като представям техническите спецификации от раздел II на документацията за участие с попълнени всички изисквани стойности за всички позиции от предмета на поръчката.
2. Представям всички изисквани данни и документи, посочени в Приложение 2 от настоящото техническо предложение. Запознат съм с изискването, че представените документи трябва да бъдат на български език или с превод на български език, придружени с оригиналните документи, с изключение на протоколите от типовите изпитвания, които могат да се представят и само на английски език.
3. Запознат съм, че представените от нас технически документи (протоколи от изпитания, каталози и др.) са доказателство за декларираните от мен технически данни и параметри в техническите спецификации на стоката.
4. Потвърждавам, че представяните от нас стоки, описани в Техническото ни предложение, ще отговарят на посочените от Възложителя стандарти или на еквивалентни. В случай, че даден материал отговаря на стандарт, еквивалентен на посочения, се задължаваме да го отразим в отделен документ и да представим доказателства за еквивалентността на двата стандарта.
5. Всички стойности, попълнени в колона „Гарантирано предложение“ на приложените таблици от Технически спецификации от раздел II от документацията за участие, са точни и истински.

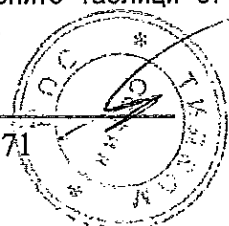



*trade, investment, loyalty*

6. Предлагам следният гаранционен срок за предлаганите стоки – 24 месеца / не по-малко от 24 месеца /, от датата на приемо - предавателен протокол за получаване на стоката от Възложителя.
7. Запознат съм, че видовете стоки и прогнозните количества за доставка ще бъдат посочени от Възложителя при провеждане на вътрешен конкурентен избор.
8. Съгласен съм с условията за доставка, посочени в Приложение 3 към настоящото Техническо предложение, включително посочените в него количества и срокове.
9. Приемам, че в срок до 14 дни (не повече от 14 дни) от датата на подписване на рамково споразумение с Възложителя, ще сключа договор с посочения/те в офертата подизпълнител/и (попълва се, ако участникът е декларирал, че ще използва подизпълнител/и).
10. Запознат съм, че при последваща обществена поръчка чрез вътрешен конкурентен избор за сключване на конкретен договор, изборът на изпълнител при определяне на икономически най-изгодната оферта ще бъде направен по критерий за възлагане - „най-ниска цена“.
11. Запознат съм, че максималният срок за изпълнение на конкретен договор ще бъде определен от Възложителя в поканата за участие при последващата обществена поръчка чрез вътрешен конкурентен избор.

**Приложения към настоящото техническо предложение:**

1. Технически изисквания и спецификации за изпълнение на поръчката – раздел II от документацията за участие – попълнени на съответните места;
2. Изисквани документи от Технически изисквания и спецификации;
3. Срокове за доставка.

Дата 29.03.2018 г.

ПОДПИС и ПЕЧАТ:

На основание чл. 2  
от ЗЗЛД

(управител)

**II. ТЕХНИЧЕСКИ СПЕЦИФИКАЦИИ И ИЗИСКВАНИЯ НА ВЪЗЛОЖИТЕЛЯ ЗА ИЗПЪЛНЕНИЕ НА ПОРЪЧКАТА**

**ОБОСОБЕНА ПОЗИЦИЯ 1**

Наименование на материала: Правоъгълен полимерен стъклоусилен капак за кабелни шахти, клас В 125, размери (900/600/80) mm

Съкратено наименование на материала: Полимерен стъклоусилен капак В 125, (900/600/80) mm

Категория: 33 – Желязо, тухли, плочки, бетонни изделия и др.

Мерни единици: Брой

Аварийни запаси: Да

**Характеристика на материала:**

Полимерен стъклоусилен капак за кабелни шахти клас В 125, без метална армировка и метални включвания, с правоъгълна геометрична форма, с релефни форми по горната повърхност, с два отвора за повдигане, разположени по надлъжната ос.

**Използване:**

Полимерните стъклоусилени капаци клас В 125 се използват за покриване на кабелните шахти за обслужване на каналните системи за кабелни линии СрН и НН, преминаващи през тротоари, пешеходни и други подобни зони и открити и закрити паркинги.

**Съответствие на предлаганото изпълнение със стандартизационните документи:**

Полимерните стъклоусилени капаци клас В 125 трябва да отговарят най-малко на посочения по-долу стандарт и съответните референтни стандарти или еквивалентно/и и на техните валидни изменения и поправки:

- БДС EN 124-1:2015 „Покрития за водоприемници и ревизионни шахти за транспортни и пешеходни зони. Част 1: Определения, класификация, общи принципи за проектиране, изисквания към експлоатационните показатели и методи за изпитване“ или еквивалентно/и.

**1. Изисквания към документацията и изпитванията:**

№ по ред	Документ	Приложение № (или текст)
1.1	Точно обозначение на типа на капака, производителя и страна на произход и последно издание на каталога на производителя	Капак полимерен В125 900/600/80 ПАСАТ БГ
1.2	Техническо описание на капака, чертежи с нанесени размери, тегло и др. информация съгласно БДС EN 124-1 или еквивалентно/и	Да 1
1.3	Техническо описание и чертежи с нанесени размери на инструмент за повдигане на капака	Да 2



№ по ред	Документ	Приложение № (или текст)
1.4	Протоколи от типови изпитвания на 3 броя мостри, на английски или български език, проведени от независима българска или европейска изпитвателна лаборатория, с приложени резултати от изпитванията (най-малко за остатъчна деформация, натоварване при изпитване със сила от 125 kN в продължение на 30 s и сила на разрушаване) – заверени копия и снимков материал от изпитванията, включително след прилагане на сила на разрушаване за доказване липсата на метална армировка	Да 3
1.5	Сертификат/акредитация на независимата изпитвателна лаборатория, провела типовите изпитвания по т. 4. – заверено копие	Да 4
1.6	ЕО декларация за съответствие	Да 5

**Забележка:** Всички оригинални документи трябва да бъдат на български език или с превод на български език. Каталозите и протоколите от проверките и изпитванията могат да бъдат и само на английски език.





## 2. Характеристики на работната среда

№ по ред	Характеристика	Стойност
2.1	Максимална температура на околната среда	+ 40°C
2.2	Минимална температура на околната среда	Минус 25°C
2.3	Относителна влажност	До 100 %

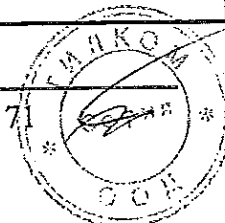
## 3. Технически характеристики

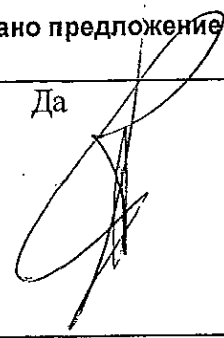
№ по ред	Характеристика	Изискване	Гарантирано предложение
3.1	Клас	B 125	B 125
3.2	Материал:	-	-
3.2.1	основен	полимер	Смола полиестерна
3.2.2	армировка	стъклоvlakна	Стъкломат 600 гр/м <sup>3</sup>
3.2.3	пълнители	(Да се посочи точният състав на пълнителите)	Кварцов пясък Мраморно брашно Мозайка
3.3	Размери:	-	-
3.3.1	дължина	900 ±5 mm	900 ±5 mm
3.3.2	ширина	600 ±5 mm	600 ±5 mm
3.3.3	височина (от опорната повърхност, до горната повърхност на капака)	80 ±2 mm	80 ±2 mm



№ по ред	Характеристика	Изискване	Гарантирано предложение
3.4	Отклонения от геометрична форма и размери	Не се допускат отклонения от правоъгълната геометрична форма на капачите и посочените размери с максимални допуски на размерите при директно слънцегреене и температурни отклонения на околната работна среда съгласно т. 2	Да 
3.5	Механично натоварване при изпитване	min 125 kN	133,4 kN
3.6	Отвори за повдигане	Два отвора, разположени симетрично по надлъжната ос	Да
3.7	Инструмент за повдигане (ключ)	Съгласно т.1.3 по-горе	Да
3.8	Релефни форми:	Горната повърхност на капача е покрита със слой предпазващ от приплъзване и влияние на слънчевите UV лъчи, устойчив на въздействия на нефтопродукти (доказва се с протоколи от изпитвания или каталожни данни от производителя на използваните материали, доказващи горното).	Да 
3.8.1	Височина	от 2 mm до 6 mm	2 mm
3.8.2	Дял на площта на релефните форми от общата площ на горната повърхност	от 10% до 70%	20 %
3.9	Допълнителни технически показатели и изисквания	-	-
3.9.1	Външен вид	Не се допускат механични повреди, обрушвания на ръбовете, шупли и пукнатини по повърхността на капача.	Да 
3.9.2	Цвят	В светлосивата гама. Не се допуска изменение в цвета по площта на капача (хетерогенно оцветяване), наличие на петна и избелвания.	Да 



trade, investment, loyalty

№ по ред	Характеристика	Изискване	Гарантирано предложение
3.10	Маркировка	а) Капакът трябва да бъде маркиран най-малко с релефно лого на Възложителя, номера на съответната част от европейски стандарт EN 124 или еквивалентно/и, съответния клас, наименование и/или логото на производителя.	Да
		б) Маркировката трябва да бъде ясна и трайна.	Да
3.11	Релефно лого на Възложителя (разположено в геометричния център на капака, както е показано на фигура 1)		
3.12	Експлоатационна дълготрайност	min 30 години	30 години

Таблица 1 - Правоъгълен полимерен стъклоусилен капак за кабелни шахти клас В 125 и инструмент за повдигане

№ на стандарта	Наименование	Размери, mm	Тегло, kg
20 33 0001	Полимерен стъклоусилен капак В 125	Съгласно т. 3.3	85
20 33.0002	Инструмент за повдигане (ключ) на полимерен стъклоусилен капак В 125	Съгласно приложената документация по т. 1.3 по-горе	Да



*trade, investment, loyalty*

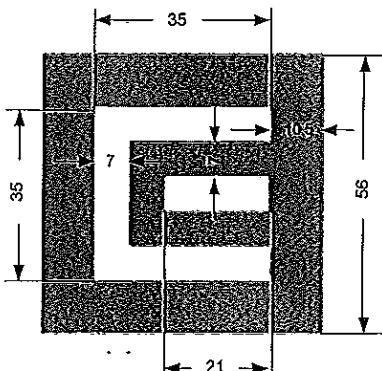
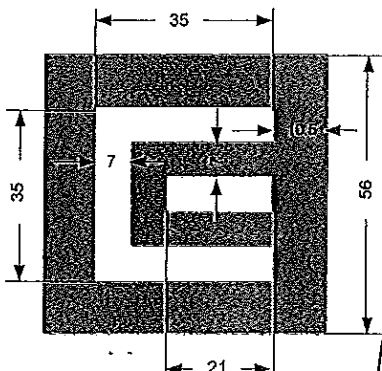
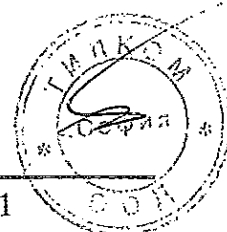
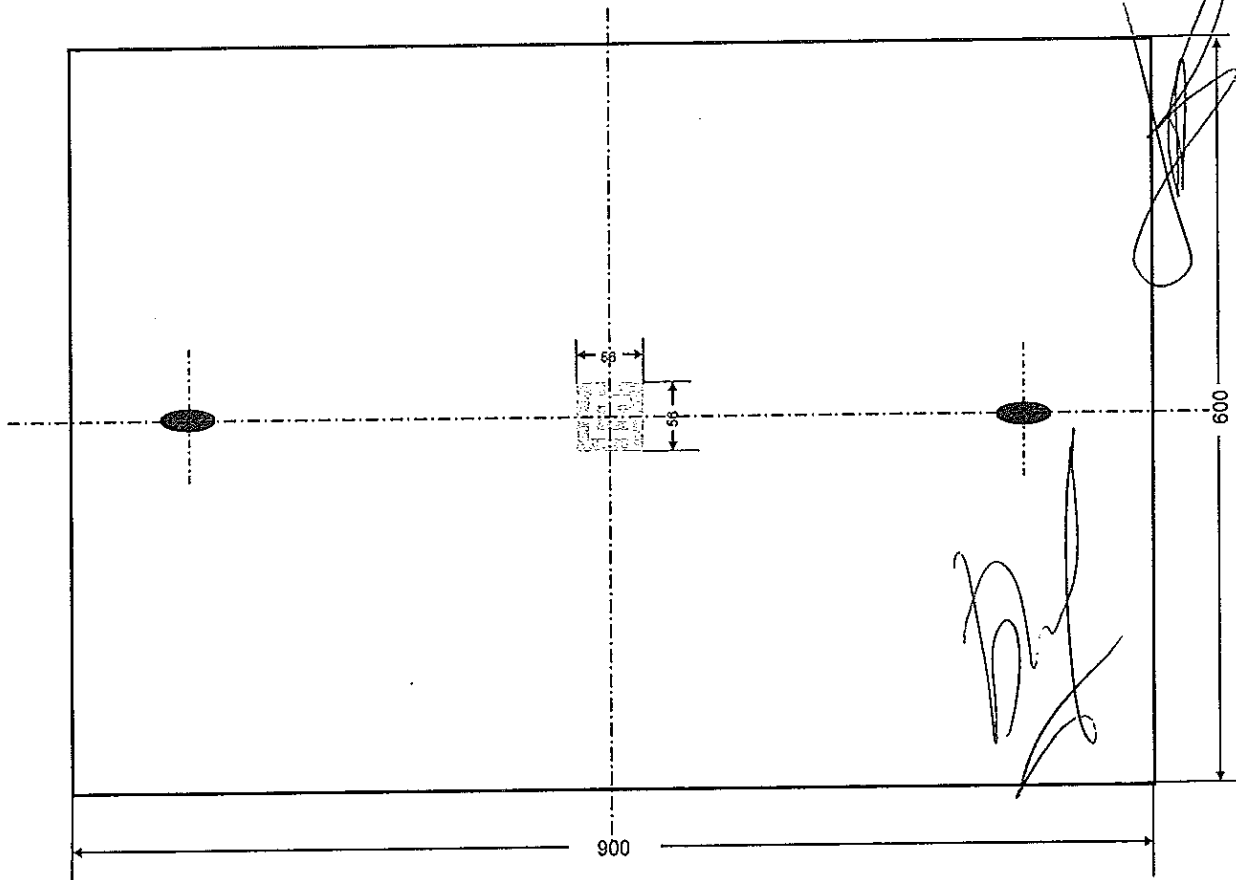

Фигура 1 – Разположение на логото на Възложителя

*[Handwritten signature]*

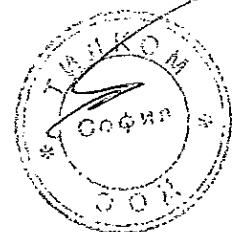

ЛР 1

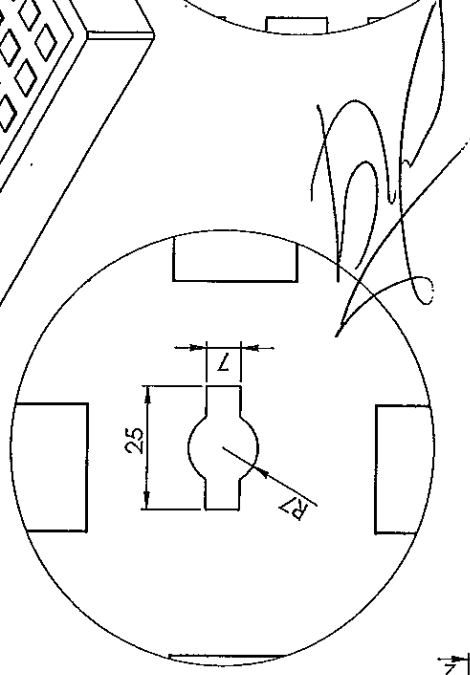
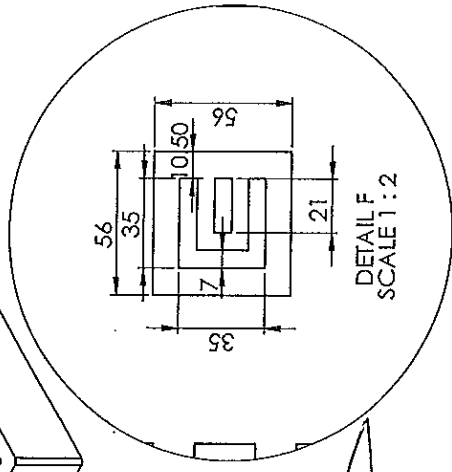
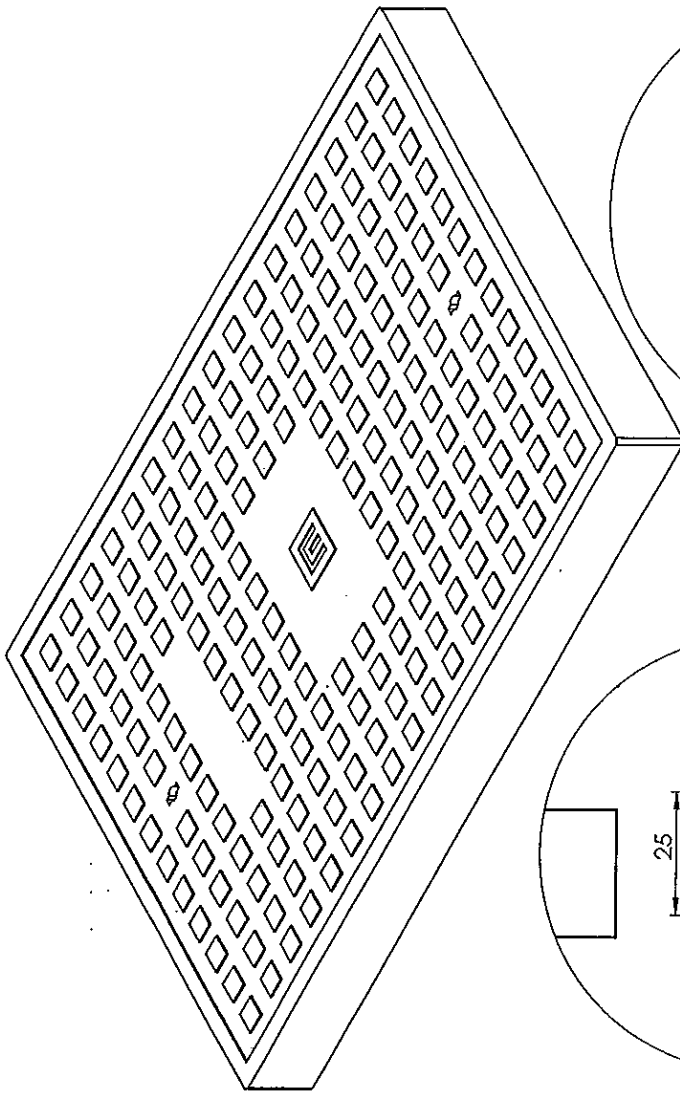

DETAIL D

DO NOT SCALE DRAWING		REGION
TITLE		№ Д 13-001
DWG NO.		Копак 900x600x80
SHEET OF		ПБ 002 000 000 А3
SHEET NO.		85 КТ
UNLESS OTHERWISE SPECIFIED, DIMENSIONS ARE IN MILLIMETERS	FINISH	DATE
SURFACE FINISH	NAME	SIGNATURE
TOLERANCES:	DRAWN	DATE
ANGULAR	CHKD	DATE
	APPV	DATE
	MFG	DATE
	QA	DATE
	MATERIAL	
	WEIGHT	

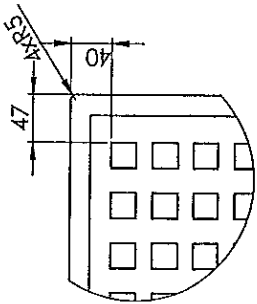

DETAIL C SCALE 1:5

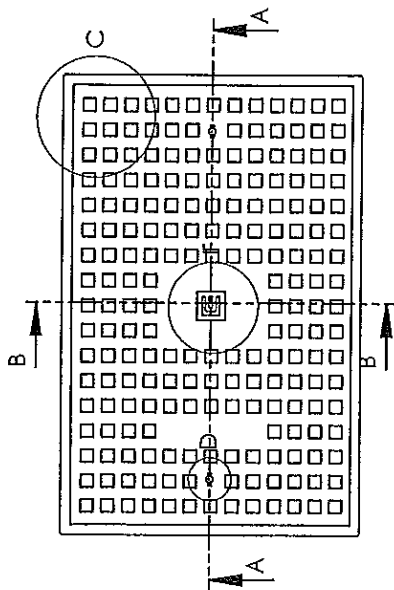

SECTION B-B SCALE 1:10

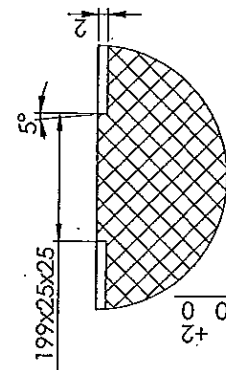
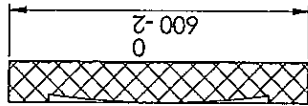

DETAIL E

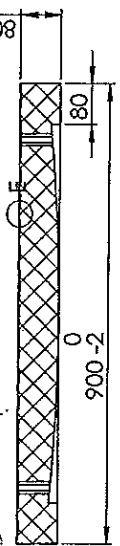

SECTION A-A SCALE 1:10

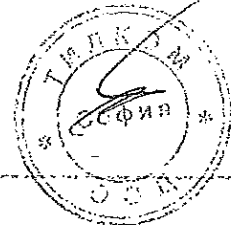



*[Handwritten signature]*

*[Handwritten signature]*

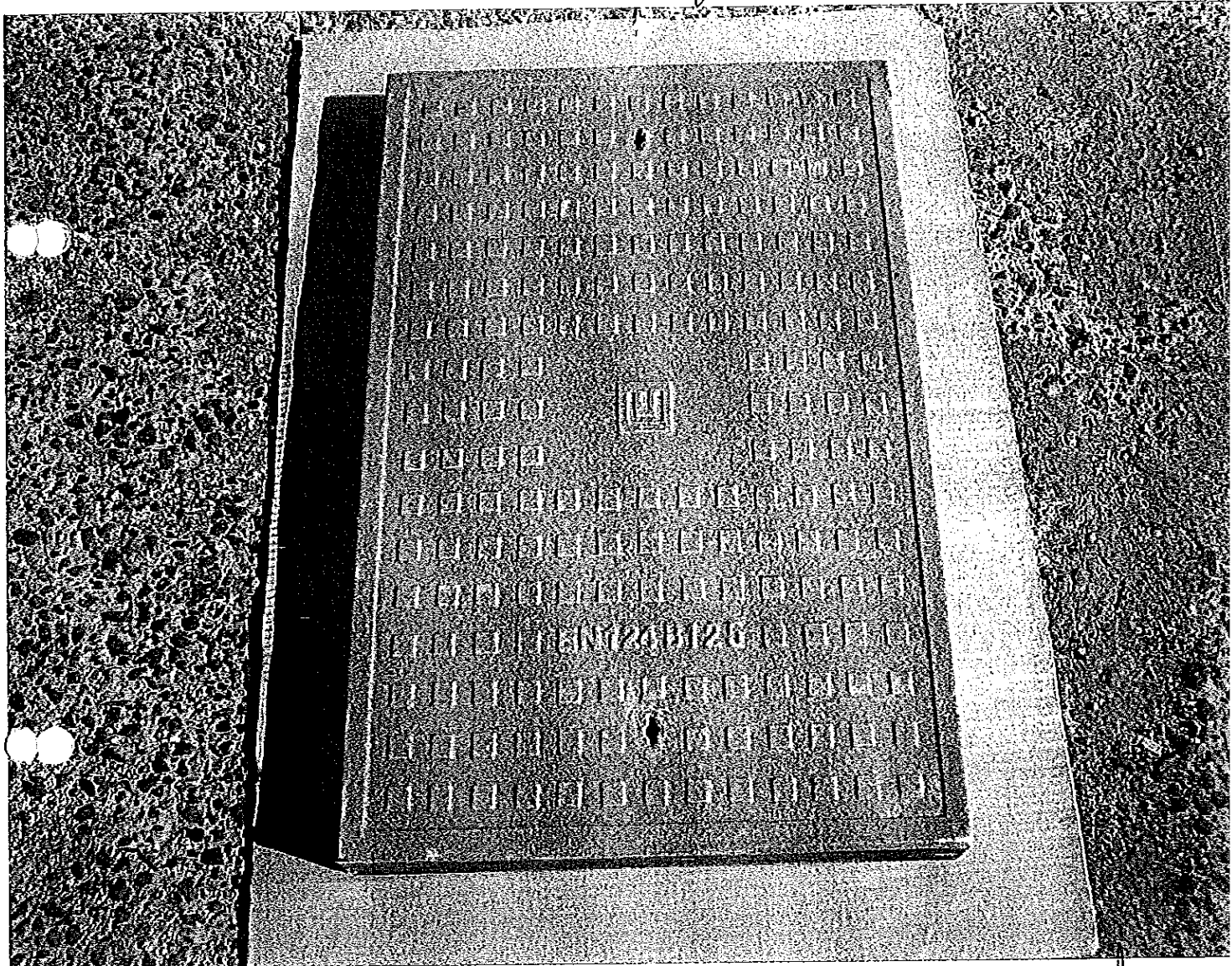

*[Handwritten signature]*



*[Handwritten signature]*

*[Handwritten signature]*

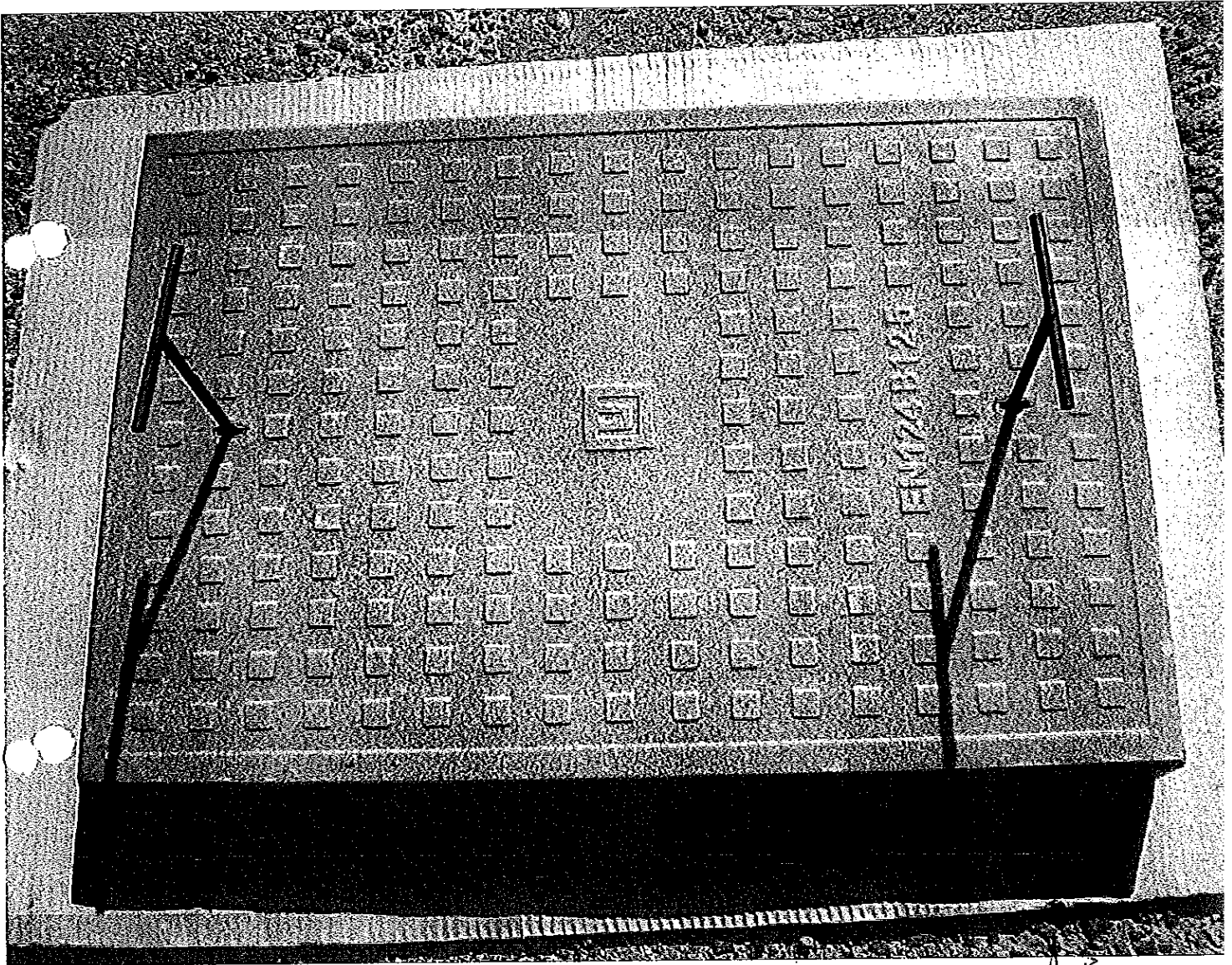

*[Handwritten signature]*



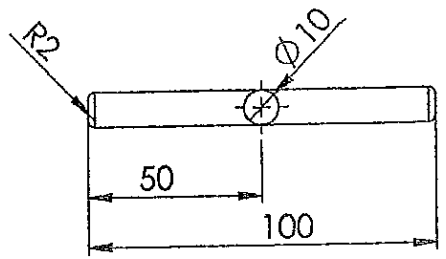
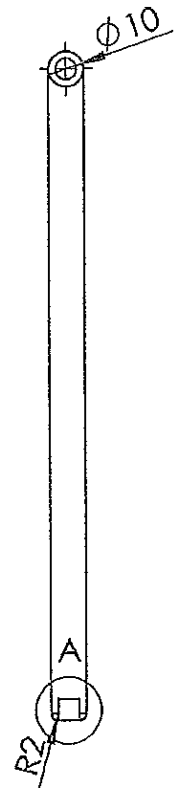
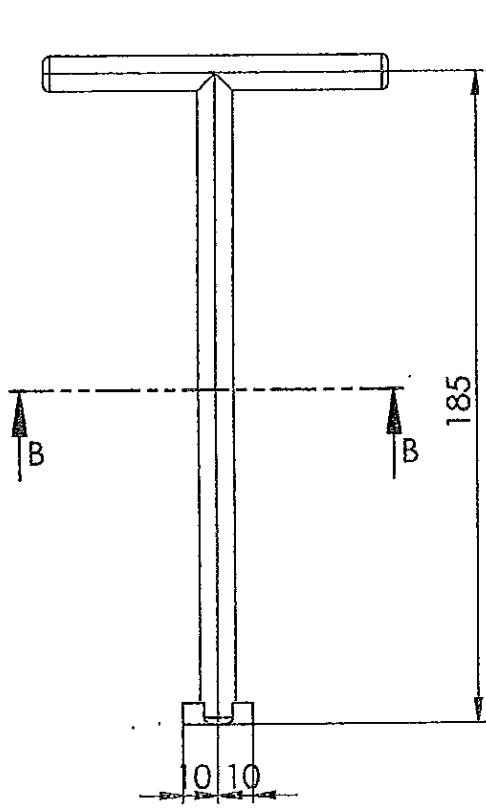

SECTION B-B  
SCALE 1 : 2

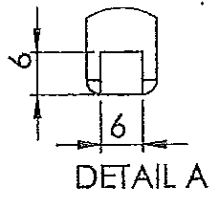
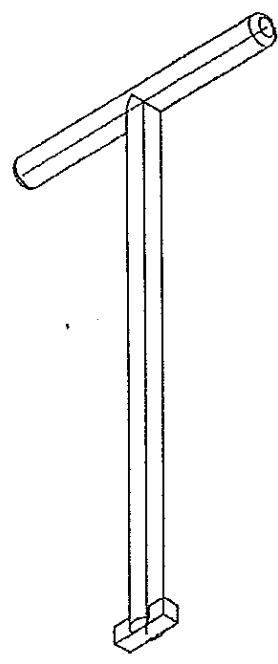
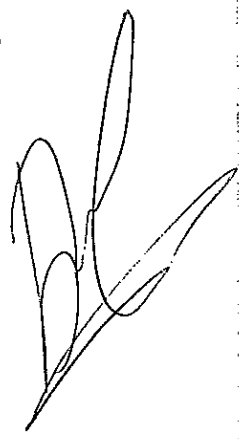

UNLESS OTHERWISE SPECIFIED: DIMENSIONS ARE IN MILLIMETERS		FINISH:		DEBUR AND BREAK SHARP EDGES		DO NOT SCALE DRAWING		REVISION	
SURFACE FINISH:						CZD 13-001			
TOLERANCES:						Ключ			
UNEAR:						ПБ001000000			
ANGULAR:						DWG NO.		A4	
NAME	SIGNATURE	DATE				MATERIAL:			
DRAWN: инж.Цветков		15.01.2013				Ст3			
CHKD:						WEIGHT: 0,2 кг		SCALE: 1:1	
APPVD: инж.Жеков		15.01.2013						SHEET 1 OF 1	
MFG:									
Q.A:									



Република България, 1618 София, бул. "Н.Петков" № 86  
Телефон: (3592) 855 50 57; Факс: (3592) 955 96 38  
e-mail: nisi@nisi.bg, web:www.nisi.bg

**ИЗПИТВАТЕЛЕН ЦЕНТЪР  
ПО СТРОИТЕЛСТВО (ИЦС) при НИСИ ЕООД**

АКРЕДИТИРАН ПО БДС EN ISO/IEC 17025:2006  
Сертификат рег. № 88 ЛИ/18.09.2017 г.,  
издаден от ИА БСА с валидност до 01.10.2018 г.

Сектор: "Бетони и армировки, строителни материали и изделия"

**ПРОТОКОЛ ОТ ИЗПИТВАНЕ**  
**№ 213-1-181/28.03.2018 г.**

**Наименование на продукта:** Покрития за водоприемници и ревизионни шахти – правоъгълни капаци от стъклополимер бетон с номинални размери 900/600/80 mm, клас В 125

**Производител:** "Пасат България" АД, гр. Царево

**Възложител:** "Тилком" ООД  
гр. София, ул. „Поручик Неделчо Бончев“ № 1  
писмо от 26.03.2018 г.

**Метод за изпитване:** БДС EN 124-1:2015 „Покрития за водоприемници и ревизионни шахти за транспортни и пешеходни зони. Част 1: Определения, класификация, общи принципи за проектиране, изисквания към експлоатационните показатели и методи за изпитване”

**Дата на получаване на пробата и входящ номер в ИЦС:** 213/26.03.2018 г.

**Количество на изпитваните проби:** 3 броя взети и представени от Възложителя.

**Период на извършване на изпитването:** 26.03.2018 г. – 27.03.2018 г.

Директор

На основание чл. 2  
от ЗЗЛД

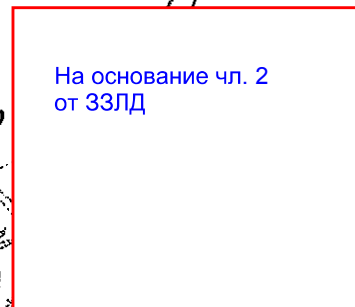
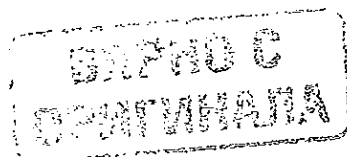

Резултатите се отнасят само за изпитаните проби. Извлечения от протокола не могат да се размножават без писмено съгласие на Изпитвателния център по строителство – ИЦС- НИСИ ЕООД.

**РЕЗУЛТАТИ ОТ ИЗПИТВАНЕТО:**

№ по ред	Вид на изпитване/ характеристика	Мерна единица	Метод за изпитване	№ и идентификация на пробата	Резултат от изпитването, неопределеност	Стойност и допуск на характеристиката *)	Условия на изпитването	Отклонения от метода за изпитване
1	2	3	4	5	6	7	8	9
1.	Остатъчна деформация <sup>1)</sup>	mm	БДС EN 124-1: 2015	181: 1 2 3	0,7 0,5 0,6	≤ 6,0 <sup>2)</sup>	(15-25)°C (55-65)%RH	няма
2.	Натоварване при изпитване	-			Издържа натоварването без отваряне на пукнатини Разрушаване при сила от 136,6 kN 142,0 kN 141,4 kN	Не се допуска отваряне на пукнатини при натоварване със сила от 125 kN в продължение на 30 s		

\*) Съгласно БДС EN 124-1:2015 за клас В 125

Забележки:

- 1) След прилагане на 2/3 от силата на натоварване при изпитване - 2/3 от 125 kN = 83 kN.
- 2) Допустимата остатъчна деформация е равна на светлия отвор (CO)/100.

Извършил изпитване

На основание чл. 2 от ЗЗЛД

Ръководител сектор  
/гл

Директор

На основание чл. 2 от ЗЗЛД

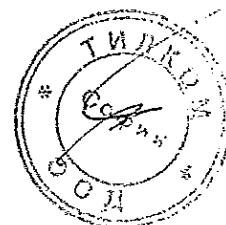
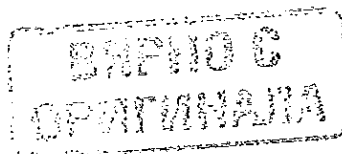

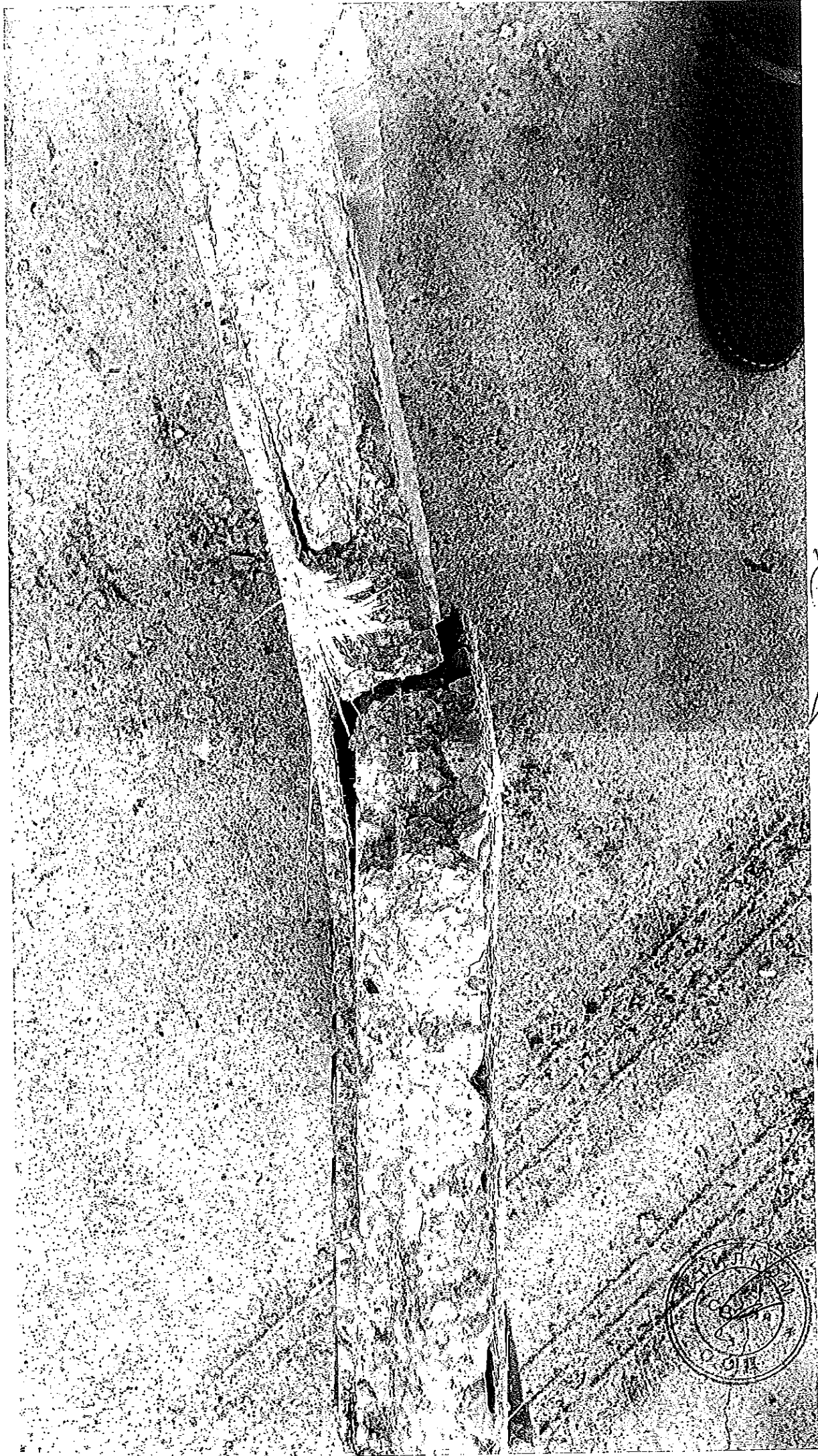

*[Handwritten signature]*

*[Handwritten signature]*

*[Handwritten signature]*

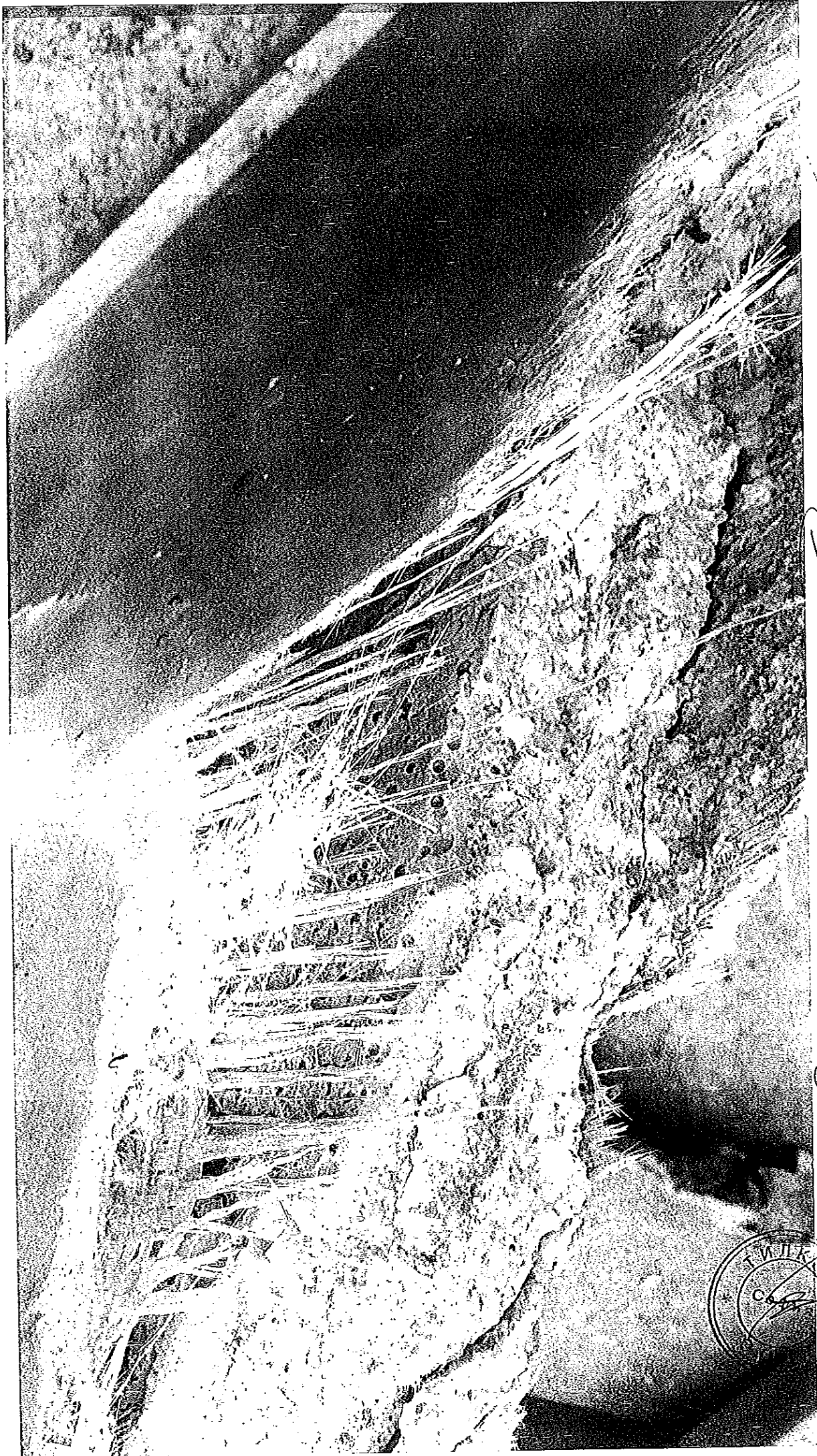

*[Handwritten signature]*

*[Handwritten signature]*

*[Handwritten signature]*

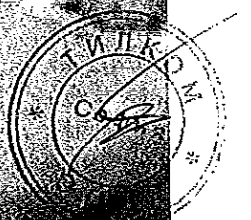

Handwritten signature

Handwritten signature

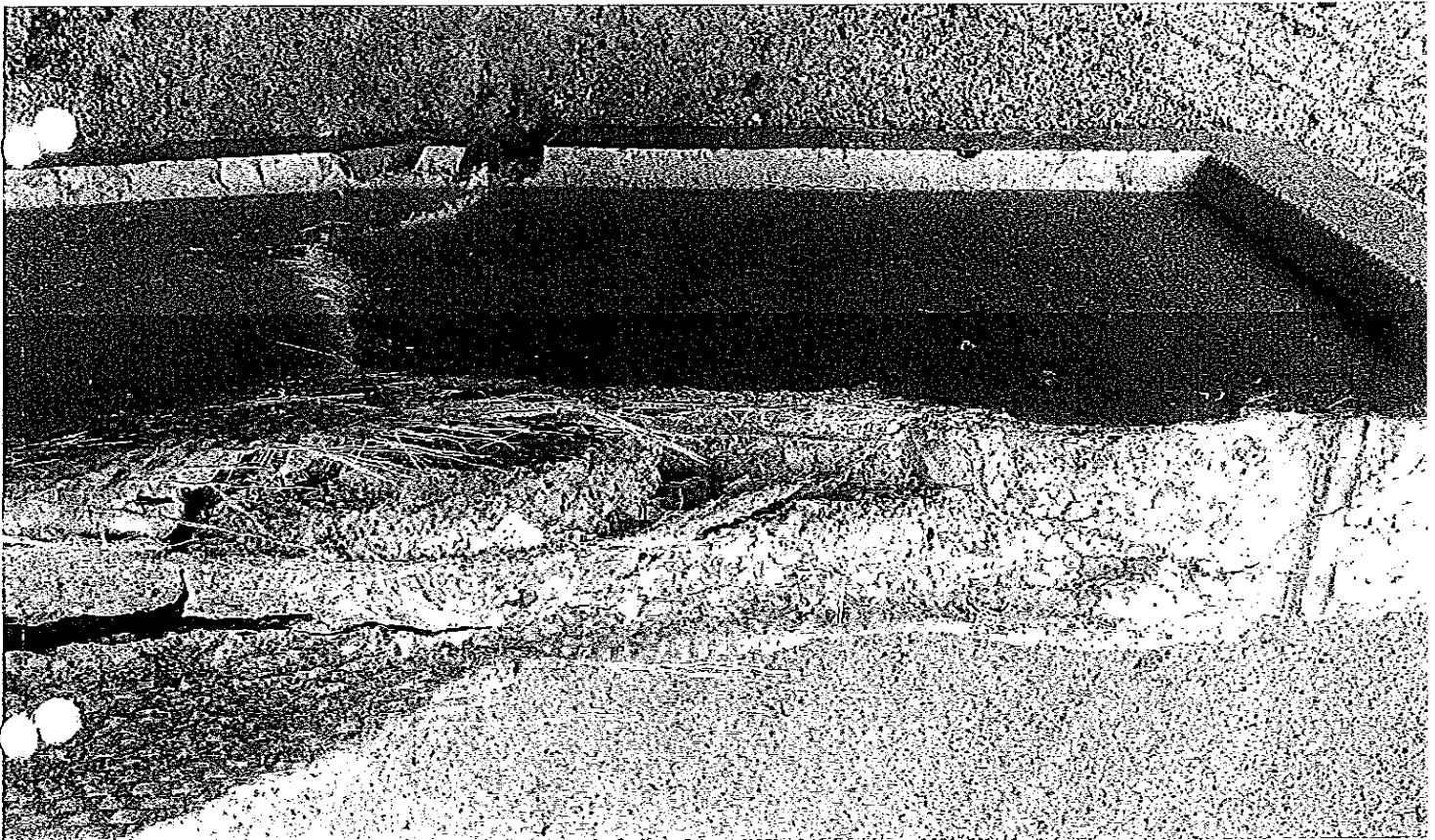

Handwritten signature





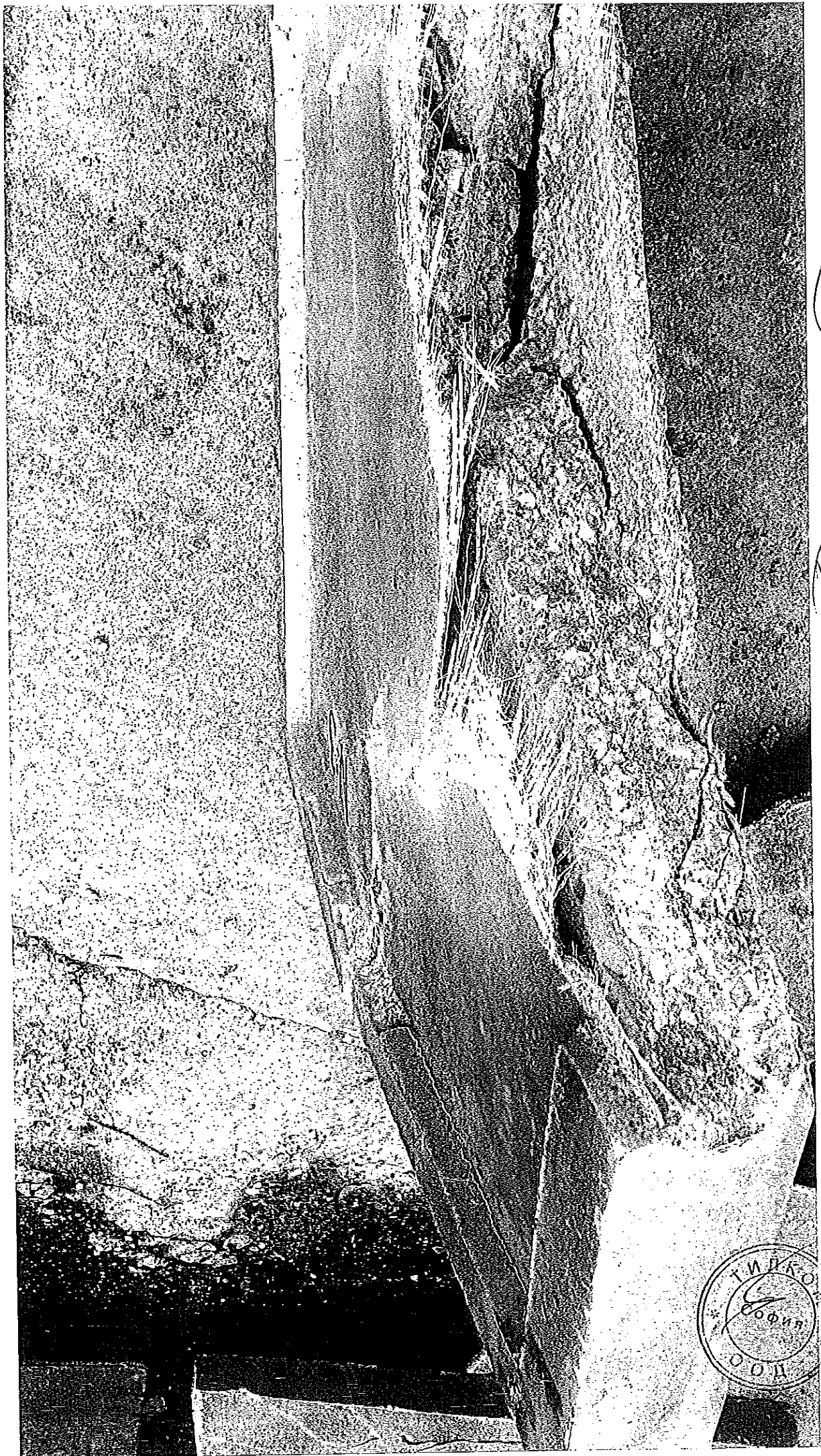

Handwritten signature or initials in the top right corner.

Handwritten signature or initials in the middle right side.

Handwritten signature or initials in the bottom right side.



Handwritten signature or initials.

Handwritten signature or initials.

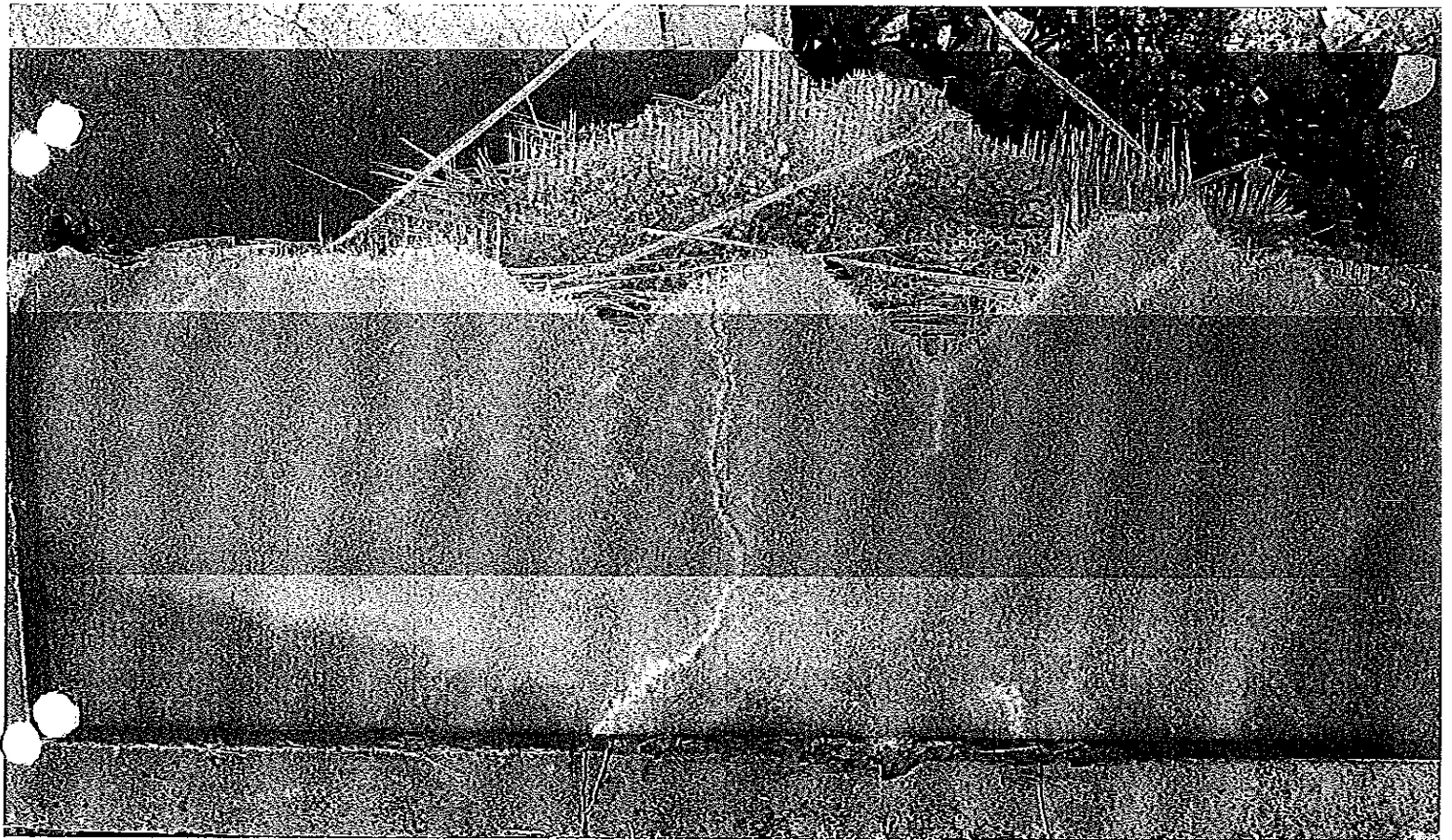

Handwritten signature or initials.

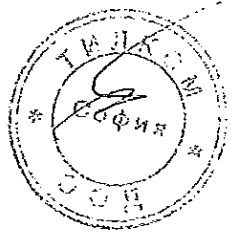



*[Handwritten signature]*

*[Handwritten signature]*

*[Handwritten signature]*

*[Handwritten signature]*

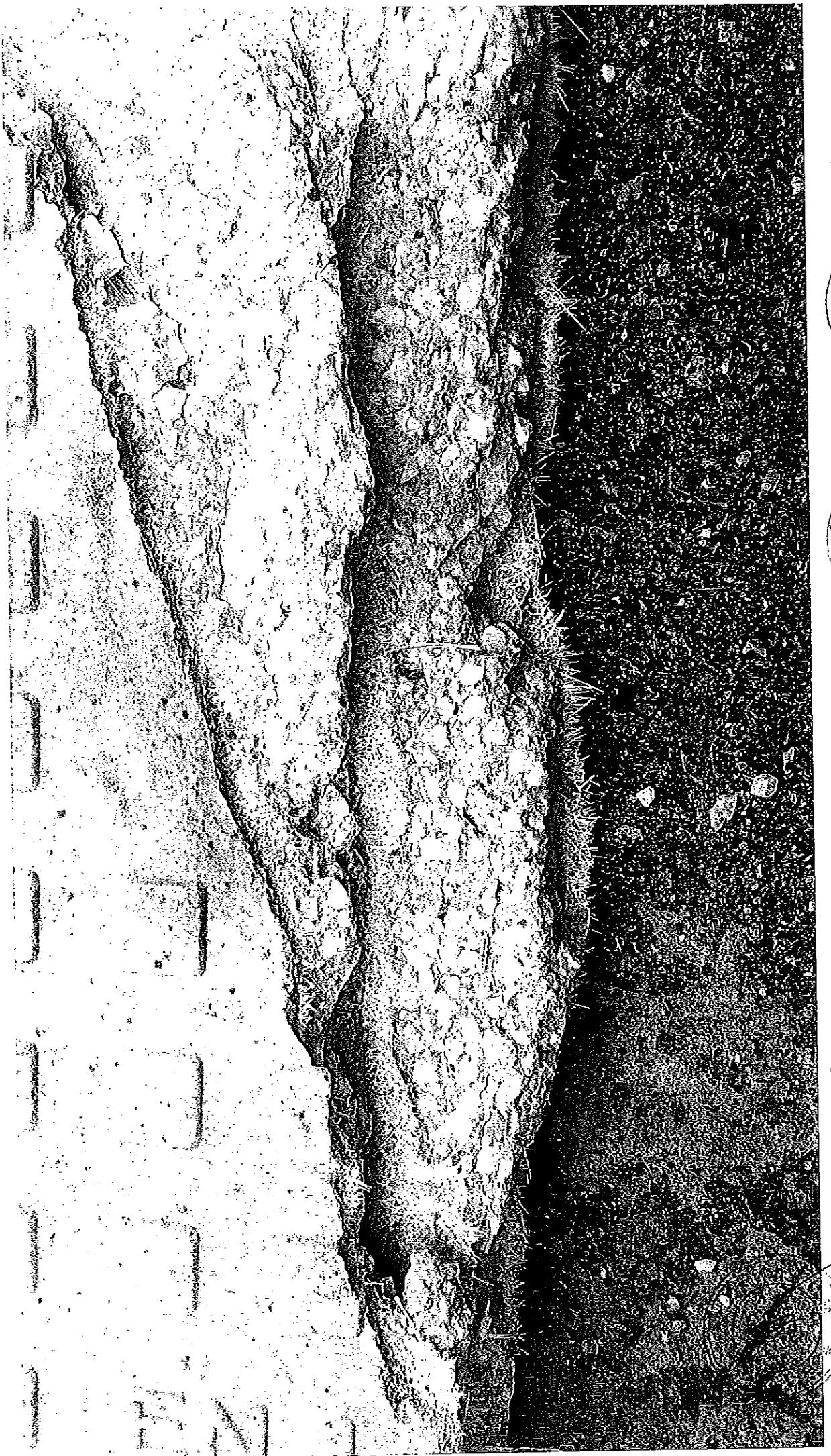

Handwritten signature or initials.

Handwritten signature or initials.

Handwritten signature or initials.

Handwritten signature

Handwritten signature



Handwritten signature



Handwritten signature or initials.

Handwritten signature or initials.



Handwritten signature or initials.

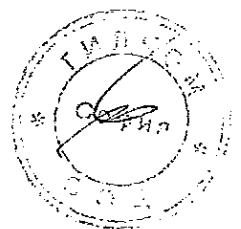

27

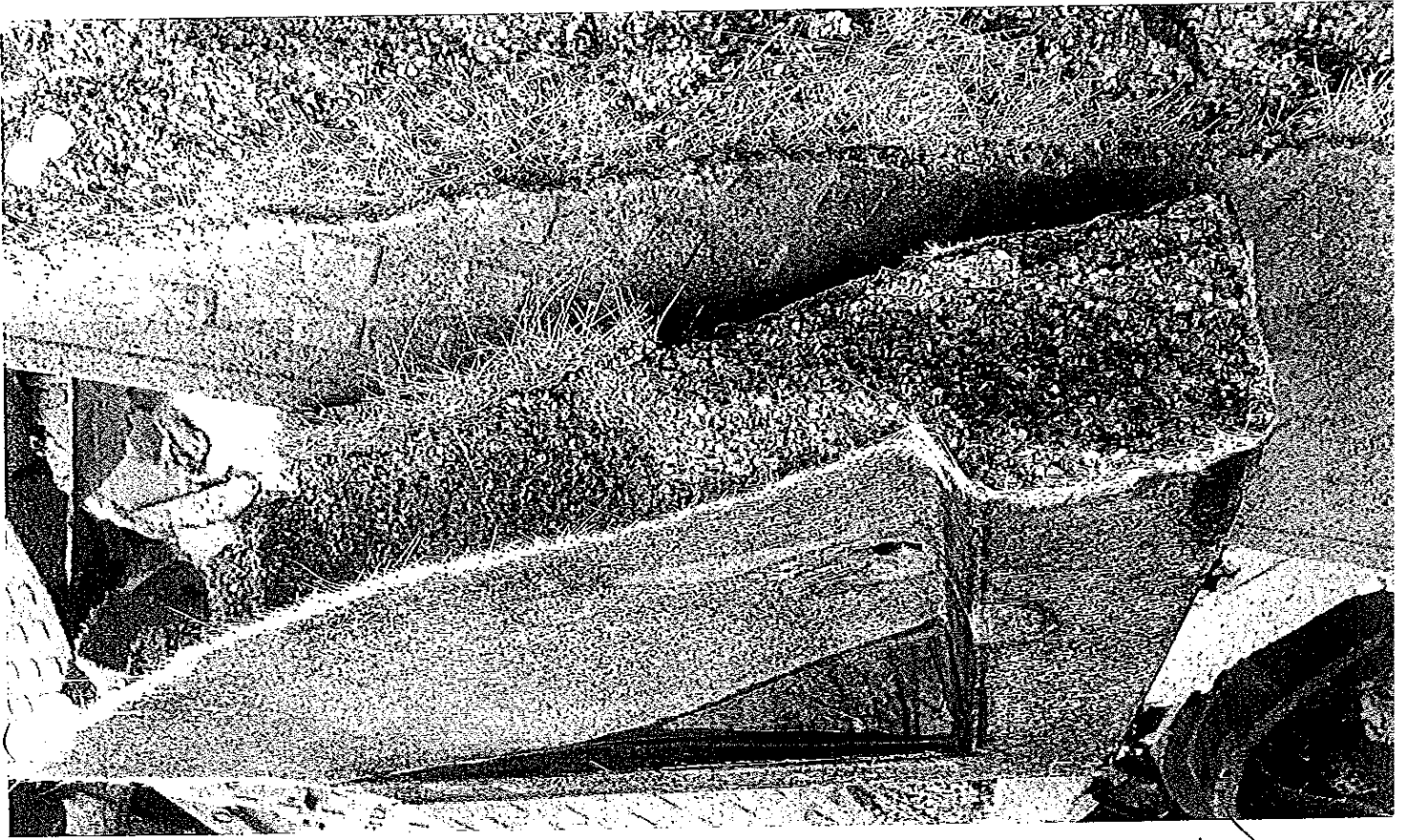



*[Handwritten signature]*

*[Handwritten signature]*

*[Handwritten signature]*

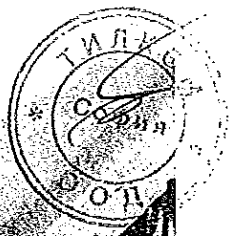





*[Handwritten signature]*

*[Handwritten signature]*

*[Handwritten signature]*

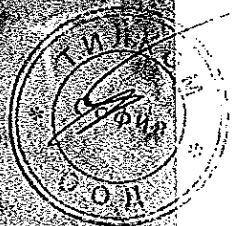

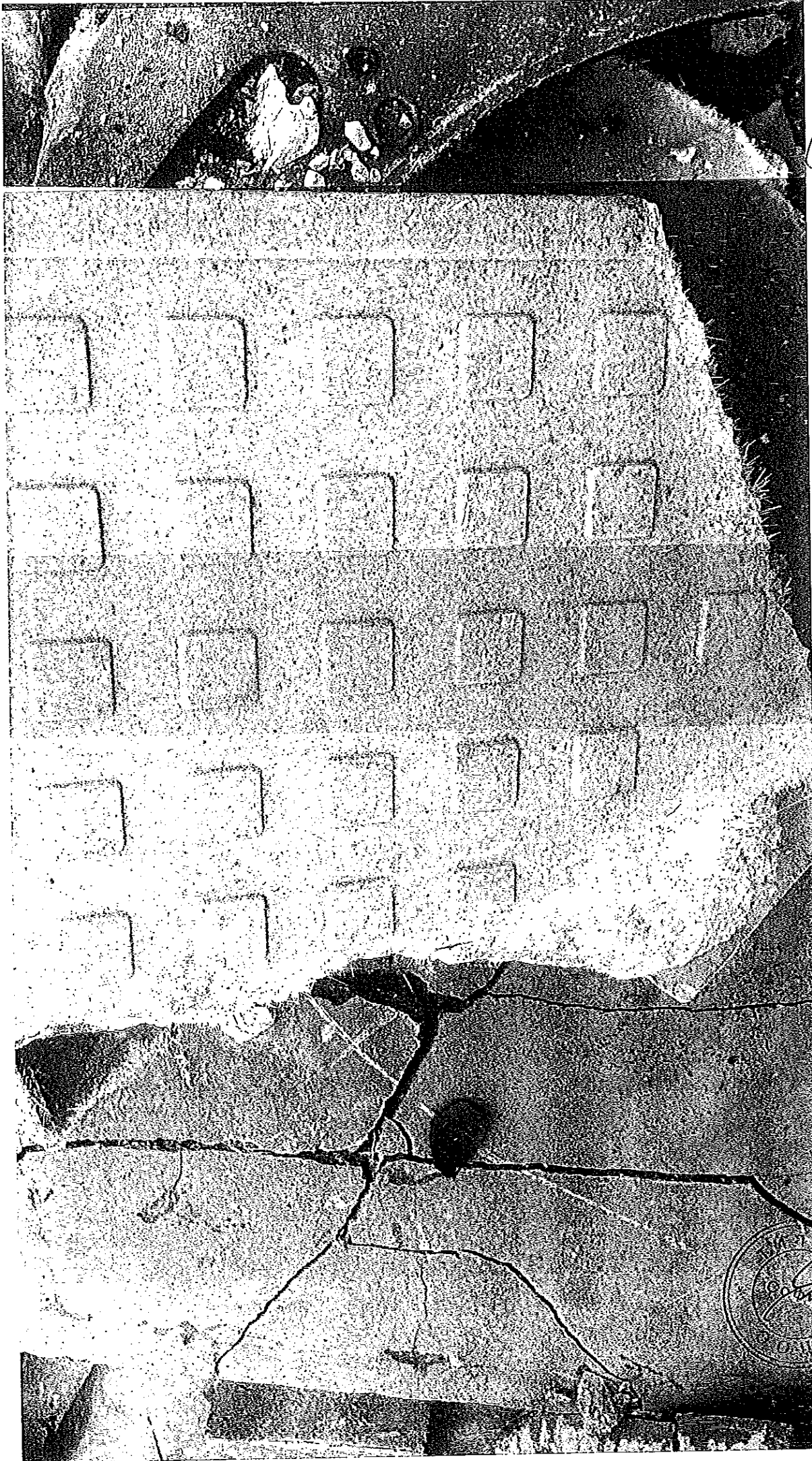

*[Handwritten signature]*

*[Handwritten signature]*

*[Handwritten signature]*

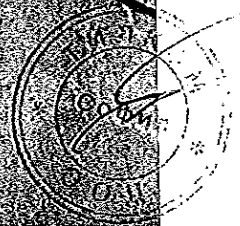



*[Handwritten signature]*

*[Handwritten signature]*





Handwritten signature and the number "1704" in the top right corner.

**БЪЛГАРСКА СЛУЖБА  
ЗА АКРЕДИТАЦИЯ**

**СЕРТИФИКАТ  
ЗА АКРЕДИТАЦИЯ**

**„НИСИ“ ЕООД  
ИЗПИТВАТЕЛЕН ЦЕНТЪР ПО СТРОИТЕЛСТВО**

**Адрес на управление и на лабораторията:  
1618 София, бул. „Никола Петков“ № 86  
ЕИК: 121 558 493  
ОБХВАТ НА АКРЕДИТАЦИЯ**

**Да извършва изпитване на:**

Бетони; Бетонни и стоманобетонни продукти, продукти от клетъчен бетон (вкл. газобетон), покрития за водопречистване и развизионни шахти, тръби от пластмаса и термопласти; Естествен каменни материали/ продукти; Карвични / глинени продукти; Цименти; Гипс и строителни продукти на гипсова основа; Строителна вар; Добавки за бетон и разтвори; Добавъчни материали и скелни материали за пътно и ж.п. строителство; Армировъчни и конструкционни стомани, заварени съединения; Стананени въжета; Метални въжета и други изделия; Арматура за въздушни електропроводи; Вреќенно и технологично оборудване за строителството; Строителни продукти от дървесина; Битуми и топли битумни смеси; Битумни хидроизолационни мушани; Пластмасови и каучукови хидроизолационни мушани; Студени хидроизолационни смеси; Гелотекстили и сродни продукти; Термоизолационни материали, продукти и комбинирани системи; Профили от PVC за прозорци и врати; Дограна, врати за промишлени и търговски сгради и за гаражи; Звукопоглъщащи материали/конструкции; Шум; Силкатни и карбонатни материали; Води за строителни цели; Облицовъчни продукти; Пластбетони, шпакловки, фугиращи смеси; Сановални настилки, изделки и селки за тух; Уплътнителни материали; Настилки; Лепила за подови настилки и стъклени облицовки; Бон, грундове, лакове, защитно-декоративни и антикорозионни покрития, материали за пътна маркировка; Строителни разтвори и суви смеси за довършителни работи;

**Да извършва вземане на проби от:**  
Бетонни

**АКРЕДИТИРАН СЪГЛАСНО БДС EN ISO/IEC 17025:2006**

Заповед № А-55/01.10.2014гe неделима част от сертификата за акредитация,

общо ....22.. страници

Валиден до: 01.10.2015г.

На основание чл. 2  
от ЗЗЛД

ВАРНО С ОРИГИНАЛА





BCA рег. № 88 ЛИ

От: 18.09.2017г.

Валиден до: 01.10.2018г.

# СЕРТИФИКАТ ЗА АКРЕДИТАЦИЯ

**НАУЧНОИЗСЛЕДОВАТЕЛСКИ СТРОИТЕЛЕН ИНСТИТУТ - НИСИ ЕООД**

**ИЗПИТВАТЕЛЕН ЦЕНТЪР ПО СТРОИТЕЛСТВО**

Адрес на управление и лаборатория: 1618 София, бул. „Никола Петков“ № 86

ЕИК: 121 558 493

**Обхват на акредитация:**

Да извършва изпитване на: Бетони; Бетонни и стоманобетонни продукти, продукти от клетъчен бетон (вкл. газобетон); покрития за водоприемници и ревизионни шахти, тръби от пластмаса и термопласти; Естествени каменни материали/ продукти; Керамични / глинени продукти; Цименти; Гипс и строителни продукти на гипсова основа; Строителна вар; Добавки за бетони и разтвори; Добавъчни материали и скални материали за пътно и ж.п. строителство; Армировъчни и конструкционни стомани, заварени съединения; Стоманени въжета; Метални въжета и други изделия; Арматура за въздушни електропроводи; Временно и технологично оборудване за строителството; Строителни продукти от дървесина; Битуми и топли битумни смеси; Битумни хидроизолационни мушамы; Пластмасови и каучукови хидроизолационни мушамы; Студени хидроизолационни смеси; Геотекстили и сродни продукти; Теплоизолационни материали, продукти и комбинирани системи; Профили от PVC за прозорци и врати; Дограма, врати за промишлени и търговски сгради и за гаражи; Звукопоглъщащи материали/ конструкции; Шум; Силикатни и карбонатни материали; Води за строителни цели; Облицовъчни продукти; Пластбетони, шпакловки, фугиращи смеси, саморазливни настилки, изделия и смоли за тях; Уплътнителни материали; Настилки; Лепила за подови настилки и стенни облицовки; Бой, грундове, лакове, защитно-декоративни и антикорозионни покрития, материали за пътна маркировка; Строителни разтвори и сухи смеси за довършителни работи; Пигменти и пълнители; Строителни конструкции и Строителни почви.

Да извършва вземане на проби от: Бетонни смеси и бетони.

**АКРЕДИТИРАН СЪГЛАСНО БДС EN ISO**

Заповед № А 361/18.09.2017 г. е неделима част от сертификата, общо 26 страници

Дата на първоначална акредитация: 01.10.2014г.

На основание чл. 2  
от ЗЗЛД

Изп

Инж

EA BAS

BG 2 0 1 7 0 2 3 9

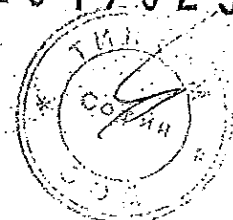
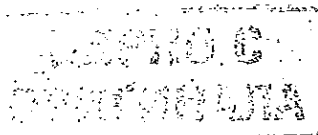

## Декларация за съответствие

Долуподписаният, Изпълнителен директор на "ПАСАТ БЪЛГАРИЯ" АД,  
(име на производителя (дружеството/фирмата) или неговия упълномощен представител)

Адрес: България, 8260, гр. Царево, Промислена зона  
Телефон: 0590 52090; Факс: 0590 52101; Ел. поща: [office@passat-bulgaria.com](mailto:office@passat-bulgaria.com)  
(адрес)

декларирам на собствена отговорност, в качеството си на производител, че продуктът:

**Правоъгълен капак от стъклоусилен полимерен бетон за кабелни шахти В 125, размери 900/600/80 mm**

(Стъклоусилен полимерен капак В 125, 900/600/80 mm)  
(наименование, вид, идентификация, употреба, стойности на характеристиките и класове на продукта,  
когато се изискват от техническата спецификация)

произведен в "ПАСАТ БЪЛГАРИЯ" АД - гр. Царево, Промислена зона  
(адрес на производството на продукта)

за който се отнася тази декларация, е произведен в условията на въведена и поддържана от производителя система за управление на качеството по изискванията на БДС ISO 9001:2008 (система за производствен контрол) и е в съответствие със съществените изисквания на следните нормативни актове и със следния стандарт, изискван от Техническата спецификация на клиента:

Документ №	Заглавие	Издание/дата на издаване
89/106/ЕИО	ДИРЕКТИВА НА СЪВЕТА от 21 декември 1988 година относно сближаването на законовите, подзаконовите и административни разпоредби на държавите-членки по отношение на строителните продукти	1989 г., изменена и допълнена с Директива 93/68/ЕИО на Съвета от 22 юли 1993 г. и Регламент № 1882/2003 на Европейския парламент и на Съвета от 29 септември 2003 година
	Наредбата за съществените изисквания към строежите и оценяване съответствието на строителните продукти	(Приета с ПМС № 325 от 06.12.2006 г.) (Обн., ДВ, бр. 106 от 27.12.2006 г.; попр., бр. 3 от 2007 г., бр. 9 от 2007 г.; изм. и доп., бр. 82 от 2008 г.; изм., бр. 5 от 19.01.2010 г.)
БДС EN 124-2007г	Покрития за водоприемници, сифони и ревизионни шахти за транспортни и пешеходни зони. Изисквания при проектиране, изпитване на типа, маркировка, управление на качеството	2003

Съответствието е оценено съгласно Наредбата за съществените изисквания към строежите и оценяване съответствието на строителните продукти. Декларацията се издава въз основа на документираната система за управление на качеството на "Пасат България" АД и протокол от първоначално изпитване на типа:

№ 280-1-178/31.03.2010 г.

издаден от: Изпитвателен център по строителство (ИЦС) при "НИСИ" ЕООД (Лаборатория "Бетони и армировки, строителни материали и изделия")

(наименование, адрес и идентификационен или регистрационен номер на лицето, издало сертификата или протокола (ите)  
или на производителя за продуктите, за които е определена системата за оценяване на съответствието) Маркировката "СЕ" е поставена за първи път на продукта на 31.03.2010 г.

ВЪРНО С  
ОРИГИНАЛА

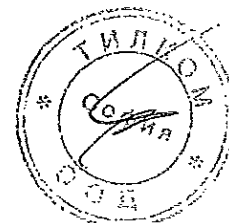

Декларацията важи за обект

Декларирам, че ми е известно

Място: Царево  
дата: 22.01.2018

На основание чл. 2  
от ЗЗЛД

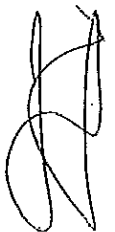

ОПРЕДЕЛЕНИЕ  
ЗА ПРИМЕНЕНИЕ

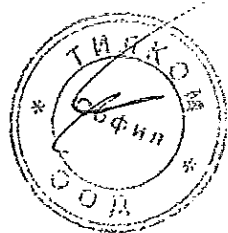

## Декларация за съответствие

Долуподписаният, Изпълнителен директор на "ПАСАТ БЪЛГАРИЯ" АД,  
(име на производителя (дружеството /фирмата) или неговия упълномощен представител)

Адрес: България, 8260, гр. Царево, Промислена зона

Телефон: 0590 52090; Факс: 0590 52101; Ел. поща: [office@passat-bulgaria.com](mailto:office@passat-bulgaria.com)  
(адрес)

декларирам на собствена отговорност, че продуктът:

### Ключ за капак от полимер бетон

произведен в "ПАСАТ БЪЛГАРИЯ" АД - гр. Царево, Промислена зона  
(адрес на производството на продукта)

за който се отнася тази декларация, е произведен в условията на въведена и поддържана от производителя система за управление на качеството по изискванията на БДС ISO 9001:2008 (система за производствен контрол) и е в съответствие с конструктивната документация и техническата спецификация на конструкционния материал.

Декларацията се издава въз основа на документираната система за управление на качеството на "Пасат България" АД, сертификатите за качество на вложените материали и техническите характеристики на конструкционния материал.

Място: Царево  
дата: 22.01.2018

Подпис:  
Име и длъжност:

На основание чл. 2  
от ЗЗЛД

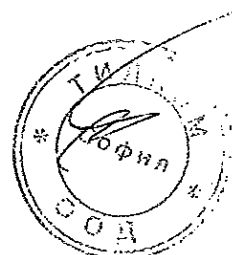
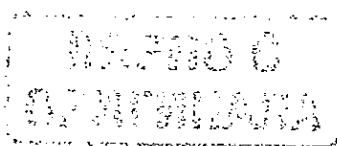



Приложение 3 към Техническо предложение

За Обособена позиция 1



**СРОКОВЕ ЗА ДОСТАВКА**

№ по ред	Наименование на материала	Мярка	Количества със срок на доставка до 7 (седем) календарни дни, бр.	Количества със срок на доставка до 30 (тридесет) календарни дни, бр.
1	2	3	4	5
1	Правоъгълен полимерен стъклоусилен капак за кабелни шахти, клас В 125, размери (900/600/80) mm	бр.	500	1 200
2	Инструмент за повдигане (ключ) на полимерен стъклоусилен капак В 125	бр.	10	20

**Забележки:**

1/ Срокът на доставките започва да тече от датата на изпращане на поръчката.

2/ Количествата в колона 4, със срок на доставка до 7 /седем/ календарни дни, се доставят след SAP поръчка до посочените в обявлението складове на Възложителя за покриване на спешни нужди на Възложителя.

Възложителят може да поръчва посоченото спешно количество веднъж месечно.

3/ В случай, че крайният срок на доставката съвпада с празничен или неработен ден, то доставката се извършва не по-късно от първия работен ден след изтичането на срока.

4/ При поръчки на Възложителя на количества в рамките на потвърдените от Изпълнителя и недоставени в посочените срокове, ще бъдат налагани неустойки, съгласно условията на договора.

5/ Възложителят може да поръчва количества по-малки от посочените в колони 4 и 5.

6/ Възложителят може да поръчва количества по-високи от посочените в колони 4 и 5, като това обстоятелство ще бъде посочено текстово в съответната поръчка изпратена към Изпълнителя. С потвърждението на поръчката, Изпълнителят вписва в същата очаквана дата за доставка на количествата надвишаващи посочените в колони 4 и 5.

7/ Количествата за доставка в колони 4 и 5 са отделни и независими едно от друго.

8/ Количествата за доставка в колона 5 не включват в себе си количествата за доставка в колона 4.

9/ Възложителят има право да направи едновременно поръчки за доставка на количества от колони 4 и 5.

На основание чл. 2  
от ЗЗЛД

Дата 29.03.2018 г.

ПОДПИС И ПЕЧАТ:

Приложение № 4  
поставя се в комплекта на  
техническото предложение  
ОБРАЗЕЦ!



## ДЕКЛАРАЦИЯ

за приемане на условията в проекта на рамково споразумение и проекта на конкретен договор, неразделна част от рамковото споразумение

Долуподписаният Панайот Йорданов Божилов, в качеството ми на

представляващ Тилкомм ООД, участник в процедура за възлагане на обществена поръчка с реф. № PPD 17-159 и предмет: „Доставка на правоъгълни капаци за кабелни шахти“, обособена/и позиция/и № 1 „Доставка на правоъгълен полимерен стъклоусилен капак за кабелни шахти, клас В 125, размери (900/600/80)mm.“, №: 2 „Доставка на правоъгълен полимерен капак за кабелни шахти, клас А 15, размери (900/600/80) mm.“ и Обособена позиция 3 – Доставка на правоъгълен капак от армиран бетон за кабелни шахти, клас В125, размери (900/600/80) mm "

## ДЕКЛАРИРАМ, ЧЕ:

1. Приемам условията в проекта на рамково споразумение, приложен в документацията за участие.
2. Приемам условията в проекта на конкретен договор, неразделна част от рамковото споразумение, приложен в документацията за участие.

Дата 29.03.2018г.

Декларатор: \_\_\_\_\_

На основание чл. 2  
от ЗЗЛД





# TILCOM



trade, investment, loyalty

Приложение № 5  
поставя се в комплекта на  
техническото предложение  
ОБРАЗЕЦ!

## ДЕКЛАРАЦИЯ за срока на валидност на офертата

Долуподписаният Панайот Йорданов Божилов

(собствено, бащино, фамилно име)

притежаващ/а На основание чл. 2 от ЗЗЛД от МВР – гр. София, адрес: Чепинци, ул. „Възрожденска“ №5,

(постоянен адрес)

в качеството ми на Управител

(посочва се длъжността)

На Тилком ООД,

(посочете наименованието на участника)

участник в процедура за възлагане на обществена поръчка с реф. № РРД 17-159 и предмет: Доставка на правоъгълни капаци за кабелни шахти, обособена/и позиция/и № 1 „Доставка на правоъгълен полимерен стъклоусилен капак за кабелни шахти, клас В 125, размери (900/600/80)mm.“, №: 2 „Доставка на правоъгълен полимерен капак за кабелни шахти, клас А 15, размери (900/600/80) mm.“ и Обособена позиция 3 – Доставка на правоъгълен капак от армиран бетон за кабелни шахти, клас В125, размери (900/600/80) mm “ (наименование на поръчката)

## ДЕКЛАРИРАМ, ЧЕ:

С подаване на настоящата оферта, направените от нас предложения и поети ангажименти за обособена/и позиция/и № 1 „Доставка на правоъгълен полимерен стъклоусилен капак за кабелни шахти, клас В 125, размери (900/600/80)mm.“, №: 2 „Доставка на правоъгълен полимерен капак за кабелни шахти, клас А 15, размери (900/600/80) mm.“ и Обособена позиция 3 – Доставка на правоъгълен капак от армиран бетон за кабелни шахти, клас В125, размери (900/600/80) mm “ (наименование на поръчката) са валидни за срока, посочен в обявлението, считано от крайния срок за подаване на оферта

Дата 29.03.2018 г.

Декларатор: \_\_\_\_\_

На основание чл. 2  
от ЗЗЛД

ПРОЕКТ НА КОНКРЕТЕН ДОГОВОР

Днес, ..... 201... г., в град София, Република България, между страните:

(1) „ЧЕЗ РАЗПРЕДЕЛЕНИЕ БЪЛГАРИЯ” АД, със седалище и адрес на управление: Република България, гр. София 1784, Столична община, район „Младост“, бул. „Цариградско шосе” № 159, БенчМарк Бизнес Център, вписано в Търговския регистър при Агенцията по вписванията с ЕИК: 130277958, представлявано от ..... – упълномощен за сключване на договора с Решение, отразено в т. ... от Протокол № ... от проведено на ... г. редовно заседание на Управителния съвет негов член, наричано за краткост „ВЪЗЛОЖИТЕЛ”, от една страна

и

(2) „.....”, със седалище и адрес на управление: гр....., ул....., адрес за кореспонденция: гр....., ул....., тел..... факс: ....., вписано в Търговския регистър при Агенцията по вписванията с ЕИК: ....., представлявано от ..... – ....., наричано за краткост „ИЗПЪЛНИТЕЛ”, от друга страна,

в резултат на проведен вътрешен конкурентен избор за сключване на договор в резултат на рамково споразумение при условията и по реда на чл. 82 от Закона за обществените поръчки (ЗОП), с референтен № \_\_\_\_\_ и предмет: „\_\_\_\_\_”, въз основа на сключено Рамково споразумение № \_\_\_\_\_ / \_\_\_\_\_ г. и на основание чл. 112 във връзка с чл. 82 от ЗОП, се сключи настоящият договор за следното:

## 1. ПРЕДМЕТ НА ДОГОВОРА

1.1. Съгласно условията на настоящия договор и приложенията към него, въз основа на последващите поръчки, ВЪЗЛОЖИТЕЛЯТ възлага, а ИЗПЪЛНИТЕЛЯТ приема и се задължава да доставя и продава на ВЪЗЛОЖИТЕЛЯ следните стоки, представляващи: ....., които са описани по вид и цени в Приложение 1 от настоящия договор и които отговарят на техническите изисквания (характеристики) от Приложение 2 на рамковото споразумение. За целите на договора и за краткост ....., ще бъдат наричани по-долу „стока” съответно „стоката”.

1.2. Стоката, предмет на настоящия договор, се доставя и купува по поръчки, генерирани през SAP и писмено отправени от ВЪЗЛОЖИТЕЛЯ до ИЗПЪЛНИТЕЛЯ. ВЪЗЛОЖИТЕЛЯТ ще поръчва само толкова количество от стоката, за колкото има готовност в зависимост от нуждите, свързани с неговата дейност. В съответната поръчка за доставка се включват най-малко следните данни за стоката: вид на стоката; количество; единична и обща цена; срок и място за доставка. Местата за доставка на стоката по предмета на договора са складове на ВЪЗЛОЖИТЕЛЯ, находящи се на територията на страната в следните населени места: гр. София, гр. Враца, гр. Левски и гр. Дупница или на конкретни адреси на обекти на ВЪЗЛОЖИТЕЛЯ, в които ще се влага стоката по предмета на поръчката, посочени от него в съответната поръчка за доставка и попадащи на лицензионната територия, обслужвана от „ЧЕЗ Разпределение България“ АД – ВЪЗЛОЖИТЕЛ на поръчката.

1.3. Предаването на стоката се извършва в посочения в поръчката склад или конкретен адрес на обект с приемно - предавателен протокол, двустранно подписан от страните по този договор или от техни надлежно упълномощени представители. Приемно-предавателният протокол се изготвя в 3 (три) еднообразни екземпляра в съответствие с образеца от Приложение 3 към договора, като един остава за ИЗПЪЛНИТЕЛЯ и два се предават на ВЪЗЛОЖИТЕЛЯ, заедно с документите, описани в Приложение 5 към настоящия договор.

1.4. (1) Протоколът по т. 1.3. се подписва и от подизпълнителя, ако в поръчката по т. 1.2 са включени стоки, за доставка на които ИЗПЪЛНИТЕЛЯТ е сключил договор за подизпълнение, съгласно т. 4.10. от договора.

(2) Предходната ал. 1 не се прилага, ако ИЗПЪЛНИТЕЛЯТ представи на ВЪЗЛОЖИТЕЛЯ доказателства, че договорът за подизпълнение е прекратен, или доставката на стока или част от нея не е възложена на подизпълнителя.

1.5. Собствеността и рискът от погиването и повреждането на стоката преминават върху ВЪЗЛОЖИТЕЛЯ с подписването на приемно-предавателния протокол по т. 1.3 по-горе.

## 2. ЦЕНА И НАЧИН НА ПЛАЩАНЕ

2.1. (1) Единичните цени на стоката, предмет на договора, са описани в Приложение 1, неразделна част от него. Единичната цена за всеки вид стока, посочена в Приложение 1 към настоящия договор, не може да бъде по-висока от базовата единична цена за съответната стока по сключеното рамково споразумение.

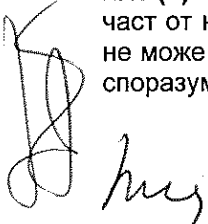

(2) При надлежно и своевременно изпълнение на предмета на договора **ВЪЗЛОЖИТЕЛЯТ** ще заплаща на **ИЗПЪЛНИТЕЛЯ** поръчаната по реда на т. 1.2 и приета по реда на т. 1.3 стока по единични цени от **Приложение 1**. При фактурирането се начислява дължимият в момента ДДС според законодателството на Република България. Единичните цени, по които се плаща стоката, са определени до франко складове на **ВЪЗЛОЖИТЕЛЯ**, или до франко адрес на конкретен обект на **ВЪЗЛОЖИТЕЛЯ**, посочени в поръчката за доставка в съответствие с т. 1.2 по-горе, като включват всички преки и косвени разходи, в това число, но не само: транспорт, такси, застраховки, опаковка, документация и всички други съпътстващи доставката на стоката разходи.

**2.2. ВЪЗЛОЖИТЕЛЯТ** се задължава да заплаща поръчаната по реда на т. 1.2. и приета по реда на т. 1.3. стока чрез банкови преводи по банкова сметка на **ИЗПЪЛНИТЕЛЯ**, извършени в срок до **60 (шестдесет) календарни дни**, считано от датата на издаване и предоставяне от **ИЗПЪЛНИТЕЛЯ** на **ВЪЗЛОЖИТЕЛЯ** на оригинална фактура за стойността на конкретната доставка и документите, посочени в приложението по т. 4.2 от договора, които придружават стоката. Във фактурата трябва да са посочени: № и дата на договора, № и дата на рамковото споразумение, № и дата на приемно-предавателния протокол по т. 1.3 и № на поръчката за доставка. **ИЗПЪЛНИТЕЛЯТ** е длъжен да представи на **ВЪЗЛОЖИТЕЛЯ** издадената фактура и документите, които придружават стоката, най-късно в срок до **5 (пет) дни**, считано от датата на издаването на фактурата, като при забава за представяне на фактура и придружаващите стоката документи, срокът за плащане се удължава съответно със срока на забавата.

**2.3.** Максималната стойност на договора е в размер на ..... (.....) лева без ДДС. Независимо от това дали срокът на договора по т. 3.1 е изтекъл или не, при достигане на максималната стойност по тази точка, договорът се прекратява автоматично, без която и да е от страните да дължи уведомление или предизвестие на другата страна.

**2.4. ВЪЗЛОЖИТЕЛЯТ** извършва окончателното плащане по договор за обществена поръчка, за който има сключени договори за подизпълнение, след като получи от **ИЗПЪЛНИТЕЛЯ** доказателства, че е заплатил на подизпълнителите всички работи, приети по реда на т. 5.7.

**2.5.** Условието по предходната т. 2.4. не се прилага в случаите по т. 5.8.

### 3. СРОКОВЕ

**3.1.** Договорът се сключва за срок от ..... (.....) месеца, считано от датата на влизането му в сила или до изчерпване на неговата максимална стойност, определена в т. 2.3 по-горе, в зависимост от това, кое от посочените обстоятелства ще настъпи първо по време. С изтичането на така определен максимален срок на действие, договорът се прекратява автоматично, без която и да е от страните да дължи уведомление или предизвестие на другата страна, независимо от това дали максималната стойност на договора по т. 2.3. е достигната (изчерпана) или не.

**3.2.** Съответните срокове за доставка на съответните максимални количества от стоката са посочени в **Приложение 2** към договора.

**3.3.** Срокът за доставка, определен в приложението по предходната т. 3.2 започва да тече, считано от датата на поръчката по т. 1.2.

**3.4. ВЪЗЛОЖИТЕЛЯТ** има право да поръча едновременно от всички видове стоки, предмет на договора.

**3.5.** Независимо от това колко вида стоки са поръчани едновременно, **ИЗПЪЛНИТЕЛЯТ** е длъжен да достави поръчаните му стоки в уговорения срок от датата на поръчката, ако за всеки от поръчаните видове стоки е спазено съответното максималното количество, посочено в приложението по т. 3.2. от настоящия договор.

**3.6.** В случай че в поръчката са включени количества, по-големи от договорените в приложението по т. 3.2., за количеството над максималното, това обстоятелство ще бъде посочено текстово в съответната поръчка изпратена към **ИЗПЪЛНИТЕЛЯ**. С потвърждението на поръчката, **ИЗПЪЛНИТЕЛЯТ** вписва в същата очаквана дата за доставка, която се отнася само за количествата над максималните, посочени в приложението по т. 3.2, като **ИЗПЪЛНИТЕЛЯТ** е длъжен да достави уговореното максимално количество по приложението от т. 3.2 в **30-дневен срок** от датата на поръчката.

### 4. ПРАВА И ЗАДЪЛЖЕНИЯ НА ИЗПЪЛНИТЕЛЯ

**4.1. ИЗПЪЛНИТЕЛЯТ** е длъжен да достави стоката във вид, качество и с технически показатели, отговарящи на техническите изисквания, определени в **Приложение 2** от Рамково споразумение № ...../....., сключено между същите страни, и в съответствие с регламентите, определени в настоящия договор.

**4.2. ИЗПЪЛНИТЕЛЯТ** е длъжен да достави стоката, комплектована с документите, описани в **Приложение 5**, неразделна част от настоящия договор.

**4.3. ИЗПЪЛНИТЕЛЯТ** се задължава да уведоми писмено **ВЪЗЛОЖИТЕЛЯ** най-малко **2 (два) дни** преди изпращането на стоката за очакваната дата на пристигането ѝ в местоизпълнението /местоназначението/, посочено в съответната поръчка, чрез факс съобщение или съобщение на електронна поща. Неизпълнението на това задължение освобождава **ВЪЗЛОЖИТЕЛЯ** от забава за приемането на стоката.

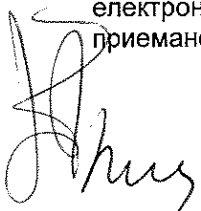

- 4.4. ИЗПЪЛНИТЕЛЯТ** отговаря пред **ВЪЗЛОЖИТЕЛЯ**, ако трети лица предявят правото си на собственост или други права по отношение на стоката, които могат да бъдат противопоставени на **ВЪЗЛОЖИТЕЛЯ**.
- 4.5. ИЗПЪЛНИТЕЛЯТ** е длъжен да върне на **ВЪЗЛОЖИТЕЛЯ** платената цена заедно с лихвите, както и да заплати разностите по договора в случаите, когато се докаже, че продадената стока принадлежи изцяло или отчасти на трето лице, като в тези случаи **ВЪЗЛОЖИТЕЛЯТ** има право да развали договора по реда на т. 9.1.1.
- 4.6. ИЗПЪЛНИТЕЛЯТ** се задължава да определи свой представител за предаване на стоката по т. 1.1. с приемно-предавателния протокол по т. 1.3.
- 4.7. ИЗПЪЛНИТЕЛЯТ** е длъжен да замени дефектната или неотговаряща на изискванията стока, констатирано в съответствие с т. 5.2. или т. 6.5. на договора, в сроковете, определени в договора.
- 4.8. ИЗПЪЛНИТЕЛЯТ** има право да получи цената на поръчаната, реално доставена и приета стока, съгласно условията на настоящия договор.
- 4.9.** При изпълнението на настоящия договор **ИЗПЪЛНИТЕЛЯТ** няма да използва/ще използва следния/те подизпълнител/и ..... (попълва се при сключване на договора, ако участникът, определен за изпълнител е декларирал в офертата си, че при изпълнение на договора ще използва подизпълнители) за изпълнение на ..... (посочват се видовете работи, които ще се изпълняват от подизпълнителя/ите), представляващи ..... (% от общата стойност на поръчката (попълва се съобразно декларацията от офертата на участника).
- 4.10.** В случай че **ИЗПЪЛНИТЕЛЯТ** сключи договор за подизпълнение с подизпълнител, в срок до **3 (три) дни** от датата на сключване изпраща оригинален екземпляр от договора за подизпълнение на **ВЪЗЛОЖИТЕЛЯ**.
- 4.11. ИЗПЪЛНИТЕЛЯТ** няма право да възлага изпълнението на една или повече от работите, включени в предмета на договора, на лица, с които не е сключен и представен на **ВЪЗЛОЖИТЕЛЯ** договор за подизпълнение.
- 4.12. ИЗПЪЛНИТЕЛЯТ** има право да замени подизпълнител, когато:
- а) За подизпълнителя/ите е налице или възникне обстоятелство по чл. 54, ал. 1 или чл. 55, ал. 1, т. 1 или 4 от ЗОП;
  - б) Подизпълнителят/ите не отговарят на нормативно изискване за изпълнение на работите, включени в предмета на договора за подизпълнение;
  - в) Договорът за подизпълнение е прекратен по вина на подизпълнителя/ите, включително ако подизпълнителят/ите превъзлага/т една или повече работи, включени в предмета на договора, за подизпълнение.
- 4.13. ИЗПЪЛНИТЕЛЯТ** е длъжен да прекрати договор за подизпълнение, ако по време на изпълнението му за подизпълнителя възникне обстоятелство по чл. 54, ал. 1 или чл. 55, ал. 1, т. 1 или 4 от ЗОП, както и ако подизпълнителят превъзлага една или повече работи, включени в предмета на договора за подизпълнение.
- 4.14.** В случаите по т. 4.12 и т. 4.13, **ИЗПЪЛНИТЕЛЯТ** сключва нов договор за подизпълнение или допълнително споразумение към договор за подизпълнение и изпраща оригинален екземпляр на **ВЪЗЛОЖИТЕЛЯ** в срок до **3 (три) дни** от датата на сключване, заедно с доказателства за изпълнение на условията по чл. 66, ал. 1 и ал. 2 във връзка с ал. 11 от ЗОП.
- 4.15.** Сключване на договор за подизпълнение или на допълнително споразумение към договор за подизпълнение не освобождава **ИЗПЪЛНИТЕЛЯ** от отговорността му за изпълнение на настоящия договор. Използването на подизпълнител/и не изменя задълженията на **ИЗПЪЛНИТЕЛЯ** по договора. **ИЗПЪЛНИТЕЛЯТ** отговаря за действията на подизпълнителя/ите като за свои действия.
- 4.16.** Приложимите клаузи на договора са задължителни за изпълнение от подизпълнителя/ите.
- 4.17.** Подизпълнителите нямат право да превъзлагат една или повече от дейностите, които са включени в предмета на договора, за подизпълнение.
- 4.18.** Доставка на стоки, материали или оборудване, необходими за изпълнението на обществената поръчка, не се счита за наемане на подизпълнител, когато такава доставка не включва монтаж, както и сключването на договори за услуги, които не са част от настоящия договор за обществена поръчка, съответно - от договора за подизпълнение.
- 4.19. ВЪЗЛОЖИТЕЛЯТ** се разплаща директно с подизпълнителя в случай че едновременно са изпълнени следните условия:
- а) част от поръчката се изпълнява от подизпълнителя и тя е предадена и надлежно приета от възложителя като отделен обект;
  - б) подизпълнителят е направил искане за директно плащане до **ВЪЗЛОЖИТЕЛЯ**, което е представил на **ИЗПЪЛНИТЕЛЯ**, в което посочил своя банкова сметка, по която да се направи плащането;
  - в) в срок до **15 дни** от получаването на искането по предходната т. „б“, **ИЗПЪЛНИТЕЛЯТ** е представил искането за директно плащане на **ВЪЗЛОЖИТЕЛЯ**, към което е приложил свое становище, от което се установява, че не оспорва плащанията или част от тях като недължими.
- 4.20.** В случаите на т. 4.19. плащането се извършва по банков път по посочената от подизпълнителя банкова сметка в срок до **60 дни** след получаване на оригинална фактура за стойността на конкретното плащане и документите, посочени в приложението по т. 4.2 от договора, които придружават стоката. Във фактурата трябва да са посочени: № и дата на договора, № и дата на приемно-предавателния

протокол по т. 1.3 и № на поръчката за доставка и № и дата представяне на документите по т. 4.19., буква „в“.

**4.21.** В случай че е налице искане за директно разплащане, към което е приложено становище от **ИЗПЪЛНИТЕЛЯ**, оспорващо плащанията или част от тях като недължими, **ВЪЗЛОЖИТЕЛЯТ** отказва плащане до отстраняване на причината за отказа.

## **5. ПРАВА И ЗАДЪЛЖЕНИЯ НА ВЪЗЛОЖИТЕЛЯ**

**5.1. ВЪЗЛОЖИТЕЛЯТ** се задължава да определи свой представител за приемане на стоката по т. 1.1. с приемно-предавателния протокол по т. 1.3.

**5.2. (1) ВЪЗЛОЖИТЕЛЯТ** провежда **входящ контрол** за качество на доставената стока с цел установяване на съответствието ѝ с изискванията, посочени в настоящия договор и приложенията към него, както и с изискванията, посочени в рамковото споразумение и приложенията към него. За проведения входящ контрол **ВЪЗЛОЖИТЕЛЯТ** изготвя **протокол**.

**(2)** При установяване на недостатъци по време на входящия контрол, **ВЪЗЛОЖИТЕЛЯТ** е длъжен писмено да уведоми **ИЗПЪЛНИТЕЛЯ** в срок до **10 /десет/ дни** от датата на протокола по ал. 1. В писменото уведомление по предходното изречение **ВЪЗЛОЖИТЕЛЯТ** описва недостатъците (дефектите) на доставената стока и начинът за отстраняването им. **ИЗПЪЛНИТЕЛЯТ** е длъжен да прегледа уведомлението с констатациите на **ВЪЗЛОЖИТЕЛЯ** за недостатъци (дефекти) на стоката и да го уведоми писмено (по факс или на електронна поща) за това дали приема констатациите - съответно предложеният начин за отстраняване на недостатъците (дефектите) или не ги приема. **ИЗПЪЛНИТЕЛЯТ** следва да изпълни задължението си за уведомяване по предходното изречение в срок до **1 /един/ работен ден** от датата на получаване на уведомлението на **ВЪЗЛОЖИТЕЛЯ** за резултатите от входящия контрол. В случай че **ИЗПЪЛНИТЕЛЯТ** не уведоми **ВЪЗЛОЖИТЕЛЯ** за решението си относно констатациите от входящия контрол в срока по предходното изречение, се счита, че не ги приема, вследствие на което **ВЪЗЛОЖИТЕЛЯТ** пристъпва към съставянето на констативен протокол по ал. 3. В случай че **ИЗПЪЛНИТЕЛЯТ** приеме констатациите и предложенията на **ВЪЗЛОЖИТЕЛЯ**, констативен протокол по ал. 3 не се съставя, а **ИЗПЪЛНИТЕЛЯТ** е длъжен да отстрани констатираните недостатъци (дефекти) в срок до **15 /петнадесет/ календарни дни**, считано от датата на писменото им приемане. В случай че **ИЗПЪЛНИТЕЛЯТ** не приеме констатациите и предложенията на **ВЪЗЛОЖИТЕЛЯ**, последният го уведомява писмено за дата, час и място за съставяне на констативен протокол по ал. 3. Писменото уведомление за съставянето на констативен протокол по ал. 3 се изпраща на **ИЗПЪЛНИТЕЛЯ** не по-късно от **3 (три) дни** преди посочената в уведомлението дата за съставяне на протокола.

**(3)** При отказ на **ИЗПЪЛНИТЕЛЯ** да приеме констатациите на **ВЪЗЛОЖИТЕЛЯ** относно недостатъците (дефектите) на стоката и начина на тяхното отстраняване по предходната алинея, страните по договора съставят и подписват **констативен протокол**, в който се описват установените недостатъци, начинът и срокът за тяхното отстраняване. Срокът за отстраняване на недостатъците (дефектите) на стоката не може да бъде по-дълъг от **15 /петнадесет/ календарни дни**.

**(4)** Неявявяването на **ИЗПЪЛНИТЕЛЯ** за съставяне и подписване на констативния протокол по предходната алинея не го освобождава от отговорност. В този случай констативният протокол се съставя само от представители на **ВЪЗЛОЖИТЕЛЯ** и се изпраща на **ИЗПЪЛНИТЕЛЯ** по факс или електронна поща за изпълнение. В този случай срокът за отстраняване на недостатъците, посочен в констативния протокол, започва да тече от датата на изпращането на протокола на **ИЗПЪЛНИТЕЛЯ**.

**(5)** При съставянето на констативния протокол по ал. 3, респективно по ал. 4, страните отчитат уговореното в т. 5.3. от договора.

**5.3.** При установяване на недостатъци (дефекти) на стоката по реда на т. 5.2. или т. 6.5. от договора **ВЪЗЛОЖИТЕЛЯТ** има следните алтернативни права:

**1.** да иска замяна на дефектната или неотговаряща на изискванията стока с нова за сметка на **ИЗПЪЛНИТЕЛЯ**; или

**2.** да задържи стоката и да иска отбив от цената; или

**3.** да откаже да приеме стоката или да върне приетата, но дефектна или неотговаряща на изискванията стока, съответно да не я заплати или ако вече е заплатена, да иска връщането на платената за нея цена.

**5.4.** При доставка на дефектна стока или стока, която не отговаря на изискванията на **ВЪЗЛОЖИТЕЛЯ**, констатирано в съответствие с т. 5.2. или т. 6.5., и в случай че **ИЗПЪЛНИТЕЛЯТ** не отстрани недостатъците, съответно не замени дефектната стока с качествена в уговорените срокове, то **ВЪЗЛОЖИТЕЛЯТ** има право да предприеме действия за отстраняване на недостатъците от трета страна или да ги отстрани сам, за сметка на **ИЗПЪЛНИТЕЛЯ**. В този случай **ВЪЗЛОЖИТЕЛЯТ** има право на неустойката по т. 7.2.

**5.5.** В случаите на т. 5.3., **ВЪЗЛОЖИТЕЛЯТ** може да приеме неотговарящата на изискванията или дефектна стока на отговорно пазене, като вземе всички възможни мерки за безопасното ѝ съхранение за максимален срок от **1 (един) месец**.

**5.6. ВЪЗЛОЖИТЕЛЯТ** е длъжен, съгласно условията на този договор, да изплати на **ИЗПЪЛНИТЕЛЯ** договорената цена за поръчаната, реално доставена и приета стока.

**5.7. ВЪЗЛОЖИТЕЛЯТ** приема изпълнението на дейност по договора за обществена поръчка, за която **ИЗПЪЛНИТЕЛЯТ** е сключил договор за подизпълнение, в присъствието на **ИЗПЪЛНИТЕЛЯ** и на подизпълнителя.

**5.8.** При приемането на работата **ИЗПЪЛНИТЕЛЯТ** може да представи на **ВЪЗЛОЖИТЕЛЯ** доказателства, че договорът за подизпълнение е прекратен, или работата или част от нея не е извършена от подизпълнителя.

## **6. ГАРАНЦИИ И РЕКЛАМАЦИИ**

**6.1.** Преди или най-късно при подписване на настоящия договор **ИЗПЪЛНИТЕЛЯТ** представя гаранция за изпълнение на стойност от ..... (.....) лева, представляваща 5% от максималната стойност на договора, определена в т. 2.3 по-горе, под формата на паричен депозит по сметка на **ВЪЗЛОЖИТЕЛЯ**, както следва: SWIFT (BIC): UNCRBGSF; банкова сметка (IBAN) в лева: BG 43 UNCR 7630 1002 ERPBUL; при банка: «УниКредит Булбанк» АД или под формата на безусловна и неотменяема банкова гаранция или застраховка, която обезпечава изпълнението чрез покритие на отговорността на **ИЗПЪЛНИТЕЛЯ**, издадена в полза на **ВЪЗЛОЖИТЕЛЯ** със срок на валидност ... /.../ месеца. Гаранцията за изпълнение под формата на банкова гаранция или застраховка се издава най-рано на датата на поканата за сключване на договора за обществена поръчка, отправена от **ВЪЗЛОЖИТЕЛЯ** до избрания **ИЗПЪЛНИТЕЛ** и не по-късно от датата на сключване на договора. Относно изискванията към гаранцията за изпълнение под формата на банкова гаранция или застраховка и в случай на липса на уговорки в този смисъл в настоящия договор се прилагат съответно условията, разписани в рамковото споразумение или в документацията за участие в обществената поръчка, в резултат на която се сключва настоящия договор.

**6.2. (1)** Гаранцията за изпълнение ще компенсират **ВЪЗЛОЖИТЕЛЯ** за всякакви вреди и загуби, причинени вследствие виновно неизпълнение/забава за изпълнение на задължения по договора от страна на **ИЗПЪЛНИТЕЛЯ**, както и за произтичащите от тях санкции и/или неустойки. В случай че претърпените вреди на **ВЪЗЛОЖИТЕЛЯ** са в по-голям размер от размера на гаранцията за изпълнение по предходната точка, **ВЪЗЛОЖИТЕЛЯТ** има право да потърси обезщетение по общия съдебен ред пред компетентния български съд.

**(2)** **ИЗПЪЛНИТЕЛЯТ** се задължава да поддържа валидността на гаранцията за изпълнение в пълния ѝ размер, определен в т. 6.1 по-горе, до изтичане на уговорения срок на нейната валидност. В тази връзка, при усвояване на суми от гаранцията за изпълнение на договора за възлагане на обществена поръчка, **ИЗПЪЛНИТЕЛЯТ** е длъжен да попълни гаранцията до уговорения в т. 6.1 размер, в **14-дневен срок** от уведомяването му от страна на **ВЪЗЛОЖИТЕЛЯ** за усвояване на суми от гаранцията. Ако **ИЗПЪЛНИТЕЛЯТ** не направи това в този срок, **ВЪЗЛОЖИТЕЛЯТ** ще може да развали договора за обществена поръчка, при условията и по реда на т. 9.1.5 по-долу.

**(3)** При прекратяване или разваляне на договора по вина на **ИЗПЪЛНИТЕЛЯ**, **ВЪЗЛОЖИТЕЛЯТ** усвоява в своя полза и в пълнен размер гаранцията за изпълнение, като има право да претендира дължимите от **ИЗПЪЛНИТЕЛЯ** санкции и неустойки по общия съдебен ред.

**(4)** Банковите разходи по откриването и поддържането на гаранцията съответно разходите по сключването и поддържането на застраховката са за сметка на **ИЗПЪЛНИТЕЛЯ**. **ВЪЗЛОЖИТЕЛЯТ** не му дължи възстановяване на тези разходи.

**(5)** **ВЪЗЛОЖИТЕЛЯТ** има право да инкасира суми от тази гаранция при неизпълнение или забава за изпълнение на договорените задължения от страна на **ИЗПЪЛНИТЕЛЯ**.

**6.3. (1)** Гаранцията за изпълнение или неинкасираната част от нея ще бъде освободена от **ВЪЗЛОЖИТЕЛЯ** и върната на **ИЗПЪЛНИТЕЛЯ** в срок до **30 /тридесет/ календарни дни** след изтичане на срока на договора, съответно след прекратяването му на друго основание без вина на **ИЗПЪЛНИТЕЛЯ**, ако изпълнението е надлежно, освен ако не е усвоена поради неизпълнение или забава за изпълнение на договорни задължения от страна на **ИЗПЪЛНИТЕЛЯ**.

**(2)** За срока, през който гаранцията за изпълнение е престояла законосъобразно при **ВЪЗЛОЖИТЕЛЯ**, последният не дължи лихва. **ВЪЗЛОЖИТЕЛЯТ** не дължи такси и разноски за откриване и поддържане на банковата гаранция или застраховката (ако **ИЗПЪЛНИТЕЛЯТ** е обезпечил изпълнението на задълженията си по договора с гаранция в една от тези форми) за срока, през който гаранцията законосъобразно се държи и се намира в негово разпореджане.

**6.4.** Гаранционният срок на закупената стока е ..... /...../ месеца, считано от датата на подписването на приемно-предавателния протокол за приемането ѝ в склада на **ВЪЗЛОЖИТЕЛЯ**, при спазване на указанията за съхранение, монтаж и експлоатация на производителя.

**6.5. (1)** По всяко време от действието на договора, **ВЪЗЛОЖИТЕЛЯТ** има право да проверява доставената стока, която не е в режим на експлоатация, за наличие на скрити недостатъци. Проверката по предходното изречение се извършва от служители на **ВЪЗЛОЖИТЕЛЯ**, притежаващи съответната техническа компетентност, и се удостоверява със съставянето на констативен протокол. При откриване на скрити недостатъци на доставената стока по реда на настоящата точка, същите се считат за гаранционни дефекти и **ИЗПЪЛНИТЕЛЯТ** е длъжен да ги отстрани в съответствие с гаранционните условия, при условие, че са спазени условията за съхранение на стоката.

**(2)** За гаранционни дефекти на стоката, освен скритите недостатъци по т. 6.5, ал. 1, се считат и всички дефекти на стоката, които са се проявили по време на експлоатацията ѝ и не са резултат от



неправилни действия на **ВЪЗЛОЖИТЕЛЯ** и/или негови служители и са в рамките на гаранционния срок по т. 6.4.

(3) При констатиране на дефекти (неизправности) на стоката в рамките на гаранционния срок, **ВЪЗЛОЖИТЕЛЯТ** е длъжен да уведоми писмено **ИЗПЪЛНИТЕЛЯ** в **10 /десет/ дневен** срок от откриването им. В писменото уведомление по предходното изречение **ВЪЗЛОЖИТЕЛЯТ** описва недостатъците (дефектите) на стоката и начинът за отстраняването им. **ИЗПЪЛНИТЕЛЯТ** е длъжен да прегледа уведомлението с констатациите на **ВЪЗЛОЖИТЕЛЯ** за недостатъци (дефекти) на стоката и да го уведоми писмено (по факс или на електронна поща) за това дали приема констатациите - съответно предложеният начин за отстраняване на недостатъците (дефектите) или не ги приема. **ИЗПЪЛНИТЕЛЯТ** следва да изпълни задължението си за уведомяване по предходното изречение в срок до **5 /пет/ работни дни** от датата на получаване на уведомлението на **ВЪЗЛОЖИТЕЛЯ** за констатирания дефект на стоката в рамките на гаранционния срок. В случай че **ИЗПЪЛНИТЕЛЯТ** не уведоми **ВЪЗЛОЖИТЕЛЯ** за решението си по отношение на предявената рекламация в срока по предходното изречение, се счита, че не я приема, вследствие на което **ВЪЗЛОЖИТЕЛЯТ** пристъпва към съставянето на констативен протокол. За съставянето и съдържанието на констативния протокол се прилагат съответно т. 5.2, ал. 2, 3, 4 и 5. При съставянето на констативния протокол страните отчитат уговореното в т. 6.6.

**6.6.** В рамките на гаранционния срок по т. 6.4, всички разходи по отстраняване на дефекти и/или замяна на стоката с нова, са за сметка на **ИЗПЪЛНИТЕЛЯ**.

**6.7.** Ако в рамките на гаранционния срок се констатират фабрични дефекти, които не могат да бъдат отстранени от **ИЗПЪЛНИТЕЛЯ** в срок до **15 /петнадесет/ календарни дни** от датата, на която неизправната стока му е предадена за ремонт, **ИЗПЪЛНИТЕЛЯТ** е длъжен да замени дефектната стока с нова в срок до **1 (един) месец**, считано от изтичането на 15-дневния срок за ремонт на стоката.

## 7. ОТГОВОРНОСТИ

**7.1. (1)** При забава за изпълнение на задължения по този договор, с изключение на случаите по т. 8.1 на договора, **ИЗПЪЛНИТЕЛЯТ** дължи на **ВЪЗЛОЖИТЕЛЯ** неустойка в размер на **0,2%** за всеки пълен ден забава, но не повече от **10%** общо върху стойността на неизпълненото задължение.

**(2)** При неизпълнение на задължения по този договор, с изключение на случаите по т. 8.1 на договора, **ИЗПЪЛНИТЕЛЯТ** дължи на **ВЪЗЛОЖИТЕЛЯ** неустойка в размер на **10%** върху стойността на неизпълненото задължение.

**7.2. (1)** За всеки отделен случай на неизпълнение на задълженията в рамките на гаранционния срок (с изключение на случаите по т. 8.1), **ИЗПЪЛНИТЕЛЯТ** дължи на **ВЪЗЛОЖИТЕЛЯ** неустойка, равна на **10%** от стойността на реално доставената, но дефектна (неизправна) стока, по отношение на която е възникнало неизпълненото гаранционно задължение.

**(2)** В случай че **ИЗПЪЛНИТЕЛЯТ** не изпълни задължението си да изпрати на **ВЪЗЛОЖИТЕЛЯ** оригинален екземпляр от договор за подизпълнение/допълнително споразумение към договор за подизпълнение по т. 4.10 и/или 4.14 от настоящия договор в срок до **3 (три) дни** от датата на сключване на договора, съответно споразумението към него, то той дължи на **ВЪЗЛОЖИТЕЛЯ** неустойка в размер на **2 000.00 лева**.

**7.3. ВЪЗЛОЖИТЕЛЯТ** има право да претендира неустойка в размер на **100%** от стойността на гаранцията за изпълнение на договора, посочена в т. 6.1, в следните случаи:

**7.3.1.** при прекратяване на договора по т. 9.1., подт. 9.1.2;

**7.3.2.** при отказ на **ИЗПЪЛНИТЕЛЯ** да изпълни поръчка за доставка при условията на този договор;

**7.3.3.** при прекратяване на договора по т. 9.1., подт. 9.1.3 и подт. 9.1.4;

**7.3.4.** при разваляне на договора при условията на т. 4.5;

**7.3.5.** при разваляне на договора при условията и по реда на т. 9.1., подт. 9.1.5.

**7.4.** При забава за плащане, **ВЪЗЛОЖИТЕЛЯТ** дължи на **ИЗПЪЛНИТЕЛЯ** обезщетение в размер на законната лихва за забава (равна на основния лихвен процент (ОЛП), обявен от БНБ, плюс 10%), начислена върху стойността на закъснялото плащане за периода на забавата, като стойността на обезщетението не може да бъде повече от **10%** общо от стойността на забавеното плащане.

**7.5.** Неустойките по настоящия договор се заплащат в срок до **10 (десет) календарни дни**, считано от датата на писмената претенция за тях от изправната до неизправната страна. **ВЪЗЛОЖИТЕЛЯТ** има право, ако в определения срок за плащане на дължимата неустойка **ИЗПЪЛНИТЕЛЯТ** не изпълни задължението си, да се удовлетвори за сумата на неустойката от гаранцията за изпълнение на договора в съответствие с т. 6.2 по-горе или да я прихване от следващо дължимо плащане по договора.

**7.6.** В случай че не е уговорено друго, неустойките се начисляват върху стойността на закъснялото/неизпълнено задължение без ДДС.

**7.7.** В случаите, когато посочените по-горе неустойки не покриват действителния размер на претърпените от **ВЪЗЛОЖИТЕЛЯ** вреди, той може да търси от **ИЗПЪЛНИТЕЛЯ** по съдебен ред разликата до пълния размер на претърпените вреди и пропуснатите ползи.

**7.8.** При нарушаване на задължение по раздел 11 по-долу, виновната страна дължи на изправната страна неустойка за всеки конкретен случай на нарушение в размер на **50%** от гаранцията за

изпълнение, заедно с обезщетяване на всички вреди над сумата на неустойката, настъпили вследствие нарушаване на задълженията по раздел 11 от договора.

## 8. НЕПРЕОДОЛИМА СИЛА ИЛИ НЕПРЕДВИДИМИ СЪБИТИЯ

8.1 В случаи на непреодолима сила по смисъла на чл. 306 от Търговския закон или на непредвидими събития и доколкото тези събития се отразяват върху изпълнението на задълженията на двете страни по договора, сроковете за изпълнение трябва да бъдат удължени за времето, през което е траела непреодолимата сила или непредвидимите събития. Страните се споразумяват за непредвидими събития да се считат издадени или изменени нормативни или ненормативни актове на държавни или общински органи, настъпили по време на изпълнение на договора, които се отразяват на изпълнението на задълженията, на която и да е от страните.

8.2 Двете страни трябва взаимно да се уведомяват писмено за началото и края на тези събития, както следва:

8.2.1. за непреодолимата сила известието трябва да бъде потвърдено от Търговската камара на страната, в която е настъпило, и да бъде изпратено на другата страна до **14 (четирнадесет) дни** след започването му.

8.2.2. за непредвидимите събития – в **14-дневен** срок от издаждането или изменението на нормативен или ненормативен акт на държавен или общински орган.

8.3 В случай на непреодолима сила или непредвидимо събитие в страната на **ИЗПЪЛНИТЕЛЯ** и/или **ВЪЗЛОЖИТЕЛЯ** и ако то доведе до закъснение в изпълнението на задълженията на някоя от страните за повече от **1 (един) месец**, всяка от страните има право да прекрати договора по т. 9.3.

## 9. РАЗВАЛЯНЕ И ПРЕКРАТЯВАНЕ НА ДОГОВОРА

9.1. **ВЪЗЛОЖИТЕЛЯТ** има право:

9.1.1. да развали договора при условията на т. 4.5. от договора, като в този случай **ВЪЗЛОЖИТЕЛЯТ** има право на неустойката по т. 7.3, подт. 7.3.4;

9.1.2. да прекрати договора с **10-дневно** писмено предизвестие отправено до **ИЗПЪЛНИТЕЛЯ** при забава на **ИЗПЪЛНИТЕЛЯ** с повече от 30 дни, без да са налице обстоятелствата по т. 8.1, като в този случай **ВЪЗЛОЖИТЕЛЯТ** има право на неустойката по т. 7.3., подт. 7.3.1;

9.1.3. да прекрати договора с **30-дневно** писмено предизвестие до **ИЗПЪЛНИТЕЛЯ**, при повторна доставка на партида дефектна стока или на стока, неотговаряща на изискванията на **ВЪЗЛОЖИТЕЛЯ**, посочени в договора и в приложенията към него, когато това обстоятелство е установено по реда на точка 5.2. от настоящия договор, като в този случай **ИЗПЪЛНИТЕЛЯТ** дължи неустойката по т. 7.3., подт. 7.3.3. Настоящата клауза се прилага и в случаите, когато:

а) двете доставени партиди дефектна стока и/или стока, неотговаряща на изискванията на **ВЪЗЛОЖИТЕЛЯ**, не са поредни;

б) в рамките на срока на договора е установено един или повече пъти по реда на т. 6.5. и един или повече пъти по реда на т. 5.2. (кумулятивно), че доставена стока е дефектна и/или не отговаря на изискванията на **ВЪЗЛОЖИТЕЛЯ**, посочени в договора и в приложенията към него.

9.1.4. да прекрати договора без предизвестие, в случай че по реда на т. 6.5 към **ИЗПЪЛНИТЕЛЯ** са отправяни **три или повече** претенции (които не е задължително да са последователни) за гаранционни дефекти на доставената стока, дори същите да са били отстранени. В този случай **ИЗПЪЛНИТЕЛЯТ** дължи неустойката по т. 7.3., подт. 7.3.3.

9.1.5. да развали договора без предизвестие, чрез писмено уведомление, в хипотезата на т. 6.2, ал. 2 по-горе. В този случай **ИЗПЪЛНИТЕЛЯТ** дължи неустойката по т. 7.3., подт. 7.3.5.

9.1.6. да прекрати договора с **10-дневно** писмено предизвестие, отправено до **ИЗПЪЛНИТЕЛЯ**, при отказ на **ИЗПЪЛНИТЕЛЯ** да изпълни поръчка за доставка при условията на този договор, без да са налице обстоятелствата по т. 8.1, като в този случай **ВЪЗЛОЖИТЕЛЯТ** има право на неустойката по т. 7.3., подт. 7.3.2.

9.2. Настоящият договор може да се прекратява по взаимно писмено съгласие по всяко време, като двете страни уреждат взаимоотношенията си до момента на прекратяването.

9.3. В случаите на т. 8.3., всяка от страните има право да прекрати договора с **10-дневно** писмено предизвестие до другата страна.

9.4. Договорът се прекратява и в следните случаи:

9.4.1. по т. 2.3; и

9.4.2. по т. 3.1.

9.5. Извън хипотезите по предходните точки, настоящият договор се прекратява или разваля и на общо основание при условията и по реда на чл. 118 от ЗОП и чл. 87 от Закона за задълженията и договорите (ЗЗД).

## 10. РЕШАВАНЕ НА СПОРОВЕ

10.1. Всички спорове, възникнали във връзка с тълкуването и/или изпълнението на договора, се решават чрез преговори и постигане на взаимно изгодни договорености, материализирани в писмена форма за валидност.

**10.2.** Всички спорове, породени от този договор или отнасящи се до него, включително споровете, породени или отнасящи се до неговото тълкуване, недействителност, изпълнение или прекратяване, както и споровете за попълване празноти в него или приспособяването му към нововъзникнали обстоятелства, за които не е постигнато съгласие по реда на предходната точка, ще бъдат разрешавани по общия гражданскоправен ред, от компетентния съд в Република България със седалище в гр. София.

**10.3.** Отнасянето на спора за решаване от компетентния съд не ще се счита за причина за спирането на изпълнението на други задължения по настоящия договор, които нямат отношение към предмета на спора.

**10.4.** Решение от компетентен съд или изменение на законодателството, което прави някое от условията на този договор невалидно, недействително или неизпълнимо, ще се отнася само до това условие и няма да прави целия договор или някакво друго условие от него невалиден, недействителен или неизпълним и всички други условия на договора ще останат в пълна сила и ефект, така както са уговорени от страните. Страните поемат задължението да положат всички усилия, за да се договорят за заместващо условие на невалидното, недействителното или неизпълнимото условие с валидно, действително и изпълнимо условие, което най-близко отразява целта на невалидното, недействителното или неизпълнимото условие.

## **11. КОНФИДЕНЦИАЛНОСТ И ЗАЩИТА НА ЛИЧНИ ДАННИ**

**11.1.** Страните се задължават да пазят и да не допускат разпространяването на информацията определена за конфиденциална, получена от всяка от страните по повод сключването или по време на срока на действие на този договор, както и да използват тази информация единствено за целите на изпълнението. Страните ще считат за конфиденциална информацията съдържаща се в договора и информацията във връзка с начина на изпълнението му, както и всяка информация която се съдържа на хартиен или магнитен носител и е създадена или предоставена на някоя от страните във връзка с изпълнението на договора. Конфиденциална е и всяка информация, която е станала достъпна на някоя от страните по повод изпълнението на договора и която представлява ноу-хау, схеми на складове съответно схеми за достъп и охрана или фирмена тайна на другата страна, или която е определена изрично при предоставянето ѝ от съответната страна за конфиденциална. Конфиденциална е и информацията свързана с лични данни, станали известни на някоя от страните във връзка със сключването или изпълнението на договора.

**11.2.** Страните се съгласяват, че въпреки прекратяването на този договор поради каквато и да е причина, клаузите свързани с конфиденциалност, ще са в сила и задълженията във връзка с тях ще бъдат валидни за период от **2 (две) години** след прекратяване на договора.

**11.3.** Клаузите за конфиденциалност не се прилагат когато някоя от страните е длъжна да предостави информация по договора на компетентен държавен орган, който е поискал тази информация във връзка с правомощията му по закон. При предоставяне на информация по тази точка, страната която я дава е длъжна незабавно да уведоми писмено другата страна.

**11.4. (1)** Всяка от Страните се съгласява, че ще обработва личните данни („Лични данни“), посочени в настоящия договор на служителите-контактни лица на другата Страна, само и единствено за целите на обмен на данни и информация по него, като никоя от Страните няма право да обработва Лични данни за други цели. Обработването на Лични данни от Страните се осъществява на територията на Република България. Не се допуска използването на каквото и да е оборудване за обработване на Личните данни, разположено извън определената Територия за обработване.

**(2)** Всяка от Страните се задължава да уведоми другата в случай:

**а)** на каквито и да е дейности по разследване, предприети от надзорен орган по защита на личните данни по отношение на дейността ѝ по обработване на Лични данни за целите на изпълнение на договора;

**б)** че установи, че не е в състояние да изпълнява задълженията си относно обработването и защита на личните данни на другата Страна;

**в)** че установи каквото и да е нарушение на сигурността на обработването на Личните данни. Уведомлението за нарушение на сигурността следва да се извърши незабавно към другата Страна (но не по-късно от 3 (три) часа от установяването му) и следва да съдържа минимум следната информация:

- описание на естеството на нарушението и на фактите, свързани с нарушението на сигурността на личните данни, включително, ако е възможно, категориите и приблизителния брой на засегнатите субекти на данни и категориите и приблизителното количество на засегнатите записи на лични данни;
- описание на евентуалните последици от нарушението на сигурността на личните данни;
- описание на предприетите или предлаганите от нея мерки за справяне с нарушението на сигурността на личните данни, включително по целесъобразност мерки за намаляване на евентуалните неблагоприятни последици.

**(3)** В случай че е обективно невъзможно да осигури в посочения в ал. 2, б. „в“ срок цялата необходима за уведомлението информация, съответната Страна уведомява в този срок другата като ѝ предоставя наличната към този момент информация и след съгласуване с нея допълва уведомлението.

(4) Всяка от Страните е задължена да обезщети вредите, които дадено лице може да претърпи в резултат на обработване на Лични данни от страна на някоя от тях, което обработване нарушава Регламент (ЕС) 2016/679 на Европейския парламент и на Съвета от 27 април 2016 година относно защитата на физическите лица във връзка с обработването на лични данни и относно свободното движение на такива данни или други приложими законови разпоредби за защита на личните данни, освен ако последната не докаже, че по никакъв начин не е отговорна за вредите.

## **12. ЗАКЛЮЧИТЕЛНИ РАЗПОРЕДБИ**

**12.1.** Договорът влиза в сила считано от датата на подписването му от страните.

**12.2. (1)** При празноти в настоящия конкретен договор, сключен въз основа на рамково споразумение, субсидиарно ще се прилага уговореното в рамковото споразумение, доколкото то не противоречи на смисъла и съдържанието на настоящия конкретния договор.

**(2)** При противоречие на уговореното в рамковото споразумение и приложенията към него с уговореното в конкретния договор и приложенията към него, с предимство ще се ползва и прилага уговореното в настоящия конкретен договор за обществена поръчка и приложенията към него.

**12.3.** По отношение на този договор и за неуредените в него въпроси е приложимо действащото в Република България законодателство.

**12.4.** Всички съобщения и уведомления на страните по настоящия договор ще се извършват само в писмена форма, като условие за действителност. Тази форма ще се счита за спазена, ако съобщението е изпратено по e-mail или факс, доколкото съществува техническа възможност за установяване на момента на получаване на съобщението/уведомлението чрез генериране на известие за доставяне от техническото средство на изпращане.

**12.5.** Неразделна част от настоящия договор са следните приложения:

*Приложение 1:* Стока и цени;

*Приложение 2:* Срокове за доставка и опаковка;

*Приложение 3:* Образец на приемно-предавателен протокол;

*Приложение 4:* Образец на опаковъчен лист;

*Приложение 5:* Придружаващи доставката документи;

*Приложение 6:* Декларация по чл. 53, ал. 2 от Закона за мерките срещу изпирането на пари;

*Приложение 7:* Декларация по чл. 3, т. 8 и чл. 4 от Закона за икономическите и финансовите отношения с дружествата, регистрирани в юрисдикции с преференциален данъчен режим, контролираните от тях лица и техните действителни собственици.

Договорът е изготвен в два еднообразни екземпляра на български език – по един за всяка от страните, които след като се запознаха със съдържанието му и го приеха го подписаха, както следва:

**ВЪЗЛОЖИТЕЛ:**

**ИЗПЪЛНИТЕЛ:**



Приложение № 3  
към Договор за обществена поръчка  
№ .../ ..... Г.  
/За обособена позиция 1/

ДОСТАВЧИК

ПРИЕМО-ПРЕДАВАТЕЛЕН ПРОТОКОЛ

Договор №  
...../.....  
г.

ПОЛУЧАТЕЛ:  
Централен склад -  
.....

PO №.....

Дата на предаване на стоката:

Днес, .....г., беше извършено предаване и приемане на следните материали:

SAP № на стоката	Наименование на стоката	Количество, бр.

Общ брой Евро палети в транспортното средство	
Транспортно средство – камион (посочва се регистрационния номер)	
Придружаващи доставката документи	Декларация за съответствие
	Опаковъчен лист, изготвен съгласно т.х на Договора
	Изисквания за транспортиране, складиране и манипулиране.
	Комплект документи за Дирекция „Логистика и бизнес обслужване“
Забележка (попълва се при необходимост)	

Предал:

Приел:

.....  
(име и фамилия)

.....  
(име и фамилия)

.....  
(длъжност)

.....  
(длъжност)

(подпис)

(подпис)

**ОПАКОВЪЧЕН ЛИСТ**

<b>ДОСТАВЧИК</b>  (име и адрес на фирмата)	<b>Поръчка(и) за покупка №:</b>  (дата)
<b>ПОЛУЧАТЕЛ</b>	(име и адрес на фирмата)
Вид транспортно средство	
Регистрационен номер на транспортното средство	
Общ брой Евро палети в транспортното средство	
Място на съставяне	
Дата на съставяне	

SAP № на стоката	Наименование на материала	Вид опаковка	Брой на стоката в опаковка	Общ брой опаковки	Общ брой стока	Брутно тегло на 1 (един) брой опаковка със стоката, кг.

Име и фамилия на отговорното лице,  
съставило Опаковъчния лист:

.....

.....

(подпис)

*ms*

## МЯСТО НА ДОСТАВКА И ПРИДРУЖАВАЩИ ДОСТАВКАТА ДОКУМЕНТИ

### 1. Място на доставка.

1.1. Местата за доставка са складове на Възложителя на територията на Република България в градовете:

гр. София, ул. „Димитър Списаревски“ №10, факс: 02/89 59 744, e-mail: miloslav.sotirov@cez.bg

гр. Враца, ж.к. „Сениче“ №21, факс: 092/64 73 60, e-mail: tihomir.alexiev@cez.bg

гр. Левски, ул. „Петко Р. Славейков“ №28, e-mail: ivan.marchovski@cez.bg

гр. Дупница, ул. „Аракийски мост“ №5, e-mail: valeri.mitev@cez.bg

или адреси на конкретни обекти, посочени от Възложителя, попадащи на лицензионната територия, обслужвана от „ЧЕЗ Разпределение България“ АД

1.2 **Изпълнителят** се задължава да уведоми писмено **Възложителя** най-малко два работни дни преди изпращането на стоката за очакваната дата на пристигането ѝ в местоназначението на факс номер или електронен адрес за съответния склад.

### 2. Придружаващи доставката документи.

2.1. **Изпълнителят** е длъжен да достави стоката с два комплекта документи, единият от които трябва да съдържа:

2.1.1. **Приемо-предавателен протокол**, изготвен по образец в Приложение х, в три еднообразни екземпляри.

2.1.2. **Декларация за съответствие**, издадена от производител, която задължително да съдържа следната информация:

2.1.2.1. Име и адрес на производителя.

2.1.2.2. Име и адрес на упълномощения представител на производителя, ако има такъв.

2.1.2.3. Пълно наименование на стоката.

2.1.2.4. Директива(и).

2.1.2.5. Стандарт(и).

2.1.2.6. Дата и място на изготвяне на Декларацията за съответствие.

2.1.2.7. Име и фамилия на лицето, изготвило Декларацията за съответствие.

2.1.2.8. Подпис на лицето, изготвило Декларацията за съответствие.

2.1.2.9. Печат на производителя.

2.1.3. **Опаковъчен лист**, изготвен по образец в Приложение х, който задължително съдържа следната информация:

2.1.3.1. Име и адрес на **Изпълнителя**.

2.1.3.2. Име и адрес на **Възложителя**.

2.1.3.3. Номер на поръчка (и) за покупка.

2.1.3.4. Дата на издаване на поръчка (и) за покупка.

2.1.3.5. Вид транспортно средство.

2.1.3.6. Регистрационен номер на транспортното средство.

2.1.3.7. Общ брой Евро палети.

2.1.3.8. SAP номер на стоката.

2.1.3.9. Наименование на стоката.

2.1.3.10. Вид опаковка.

2.1.3.11. Брой на стоката в опаковка.

2.1.3.12. Общ брой опаковки.

2.1.3.13. Общ брой стока.

2.1.3.14. Брутно тегло на 1 (един) брой опаковка със стоката, кг.

2.1.3.15. Място на съставяне на Опаковъчния лист.

2.1.3.16. Дата на съставяне на Опаковъчния лист.

2.1.3.17. Подпис на отговорното лице, съставило Опаковъчния лист.

2.1.4. **Изисквания за транспортиране, складиране и манипулиране - само при първа доставка (за всеки склад поотделно) както и при всяка доставка до обект посочен от Възложителя.**

2.2. Вторият комплект документи, с изключение на приемо-предавателния протокол, трябва да бъде опакован в хартиен или найлонов плик, на който да бъде поставен етикет с опис на съдържанието му и следния надпис: за Дирекция „Логистика и бизнес обслужване“.